

User Guide

- English 3
- Deutsch..... 9
- Français..... 16
- Español 23
- Italiano 30
- Dutch 37
- Korean..... 44
- Norwegian 51
- Danish..... 58
- Japanese..... 65
- Simplified Chinese.... 72
- Finnish 79
- Swedish..... 86
- Russian 93

iPhone and iPod not included / iPhone et iPod non inclus



JBL On Stage™ III P portable loudspeaker dock for iPhone and iPod



JBL On Stage™ IIIP Important Safety Instructions

Please read the following precautions before use:

- Read these instructions, heed all warnings, and keep for future reference.
- Do not use this apparatus near water.
- Clean only with dry cloth.
- Do not block any ventilation openings; a minimum distance of 10mm around the entire apparatus is required for sufficient ventilation.
- No naked flame sources such as lighted candles should be placed on or near apparatus.
- Attention should be drawn to the environmental aspects of battery disposal.
- Apparatus is to be used in moderate climates only.
- Do not install near any heat sources such as radiators, heat registers, stoves or other apparatuses (including amplifiers) that produce heat.
- Do not defeat the safety purpose of the polarized or grounding-type plug. A polarizing plug has two blades with one wider than the other. A grounding-type plug has two blades and a third grounding prong. The wide blade or third prong is provided for safety. If the provided plug does not fit into your outlet, consult an electrician for replacement of the obsolete outlet.
- Protect the power cord from being walked on or pinched, particularly at the plugs and convenience receptacles, and at the point where they exit from the apparatus.
- Only use attachments/accessories specified by the manufacturer.
- Unplug this apparatus during lightning storms or when unused for long periods of time.
- Refer all servicing to qualified service personnel. Servicing is required when the apparatus has been damaged in any way, such as power-supply cord or plug is damaged, liquid has been spilled or objects have fallen into the apparatus, or the apparatus has been exposed to rain or moisture, does not operate normally, or has been dropped.
- To be completely disconnected from the power input, the main plug of AC/DC adaptor shall be disconnected from the main.
- The main plug of AC/DC adaptor should not be obstructed OR should be easily accessed during intended use.
- The marking information is located at the bottom of apparatus.
- Battery shall not be exposed to excessive heat such as sunshine, fire or the like.
- The apparatus and AC/DC adaptor shall not be exposed to dripping or splashing and that no objects filled with liquids, such as vases, shall be placed on apparatus and AC/DC adaptor.
- TO PREVENT THE RISK OF ELECTRIC SHOCK, DO NOT REMOVE THE COVER (OR BACK). THERE ARE NO USER-SERVICEABLE PARTS INSIDE THIS UNIT. PLEASE REFER SERVICING TO QUALIFIED HARMAN CONSUMER GROUP, INC., SERVICE PERSONNEL.
- Never remove grille covers in order to service the speaker system. The speaker system does not contain any user-serviceable parts.

IMPORTANT:

The appropriate adapter must be installed before inserting your iPod into the JBL On Stage IIIP. Make sure that the iPod connector is properly aligned with the JBL On Stage IIIP's connector when installing your iPod. Failure to do so may cause permanent damage to the iPod connector, rendering the iPod inoperable.

Important Note for All Electronic Products:

Before inserting or unplugging audio cables from the source device's headphones or line-level output jacks, it is good practice to turn off the device first. This will prolong the life of your unit, help protect your device from static electricity and prevent potential damage.

WARNING: TO PREVENT FIRE OR ELECTRICAL SHOCK HAZARD, DO NOT EXPOSE THIS PRODUCT TO RAIN OR MOISTURE.

WARNING: THE APPARATUS SHOULD NOT BE EXPOSED TO DRIPPING OR SPLASHING AND NO OBJECTS FILLED WITH LIQUID, SUCH AS VASES, SHOULD BE PLACED ON THE APPARATUS.

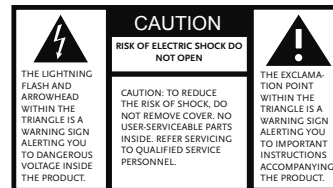

fcc regulations

FCC Declaration of Conformity Statement

This device complies with Part 15 of the FCC Rules. Operation is subject to the following two conditions: (1) This device may not cause harmful interference; and (2) this device must accept any interference received, including interference that may cause undesired operation.

Radio and Television Interference

This equipment has been tested and found to comply with the limits for a Class B digital device, pursuant to Part 15 of the FCC Rules. These limits are designed to provide reasonable protection against harmful interference in a residential installation. This equipment generates, uses and can radiate radio frequency energy and, if not installed and used in accordance with the instructions, may cause harmful interference to radio communications. However, there is no guarantee that interference will not occur in a particular installation. If this equipment does cause interference to radio or television reception, which can be determined by turning the equipment off and then on, the user is encouraged to try to correct the interference by one or more of the following measures:

- Increase the separation between the equipment and receiver.
 - Connect the equipment to a different outlet so that the equipment and receiver are on different branch circuits.
 - Consult the dealer or an experienced radio/TV technician for help.
- Changes or modifications not expressly approved by JBL, Inc., could void the user's authority to operate the equipment.

Unpacking

Carefully unpack your JBL On Stage™ IIIP and identify all its components:

1. JBL On Stage IIIP

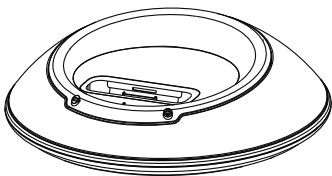

4. Dock adapter for iPod



2. Power adapter

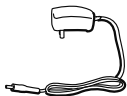

5. 3.5mm Audio cable



3. IR remote

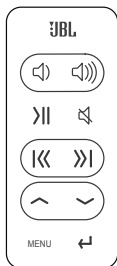

Getting to know your JBL On Stage IIIP

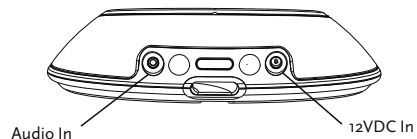

Adapters for iPod

For detailed information regarding selection, installation and removal of the dock adapters, visit www.jbl.com.

To remove an adapter, insert a flat-head screwdriver (sold separately) into the slot on the back of the adapter and lift up.

Make sure your iPod is securely docked into the JBL On Stage IIIP, using the correct adapter.

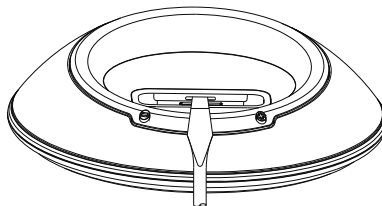

JBL On Stage IIIIP easy setup guide

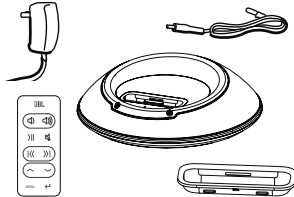
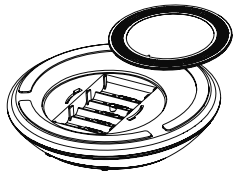
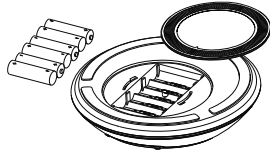
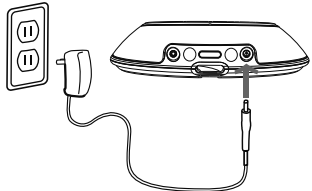
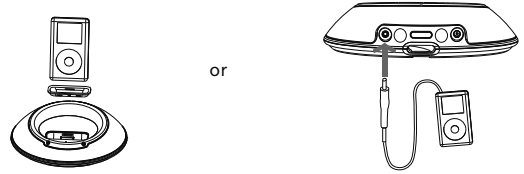
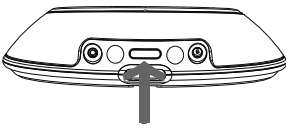
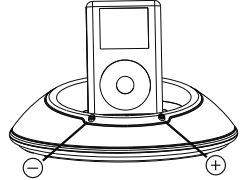
			
<p>Step 1. Unpack the JBL On Stage IIIIP, adapter, remote control, power adapter and input cable. Read these instructions completely.</p>	<p>Step 2. Rotate the battery door to the unlocked position to open the battery compartment.</p>	<p>Step 3. Place 6 AA batteries in the battery compartment.</p>	<p>Step 4. Connect the power adapter into the input marked on the rear of the JBL On Stage IIIIP; plug the power adapter into a wall outlet or power strip.</p>
			
<p>Step 5. Place the appropriate iPod adapter onto JBL On Stage IIIIP. Place your iPod on the docking connector or connect the audio input cable to the rear of the JBL On Stage IIIIP. Connect the audio cable to the audio source.</p>	<p>Step 6. Press the Power button on the back of the JBL On Stage IIIIP. A green LED will light when the JBL On Stage IIIIP system is on.</p>	<p>Step 7. Adjust the volume using (+) to increase and (-) to decrease. Press both to mute the JBL On Stage IIIIP. Press either button to unmute.</p>	

Battery Disposal

Alkaline batteries are considered nonhazardous and can be disposed of with your regular household trash. Rechargeable batteries (i.e., nickel cadmium, nickel metal-hydrate, lithium and lithium-ion) are considered hazardous household materials and may pose an unnecessary health and safety risk. Unwanted materials should be disposed of in an environmentally sound manner. Contact your local waste management officials for other information regarding the environmentally sound collection, recycling and disposal of used batteries.

DO NOT MIX BATTERY TYPES
DO NOT MIX CHARGED AND PARTIALLY CHARGED BATTERIES
BATTERIES WILL NOT RECHARGE WHILE IN JBL ON STAGE IIIIP

JBL On Stage III P remote easy setup guide

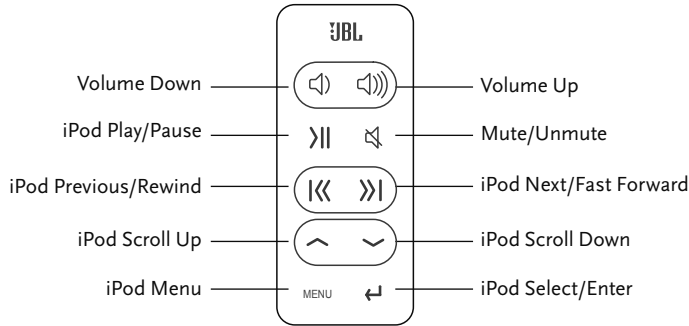

JBL 10-Button Remote Technical Specifications

Transmission:	IR
Frequency:	38kHz
Operating Range:	20 feet
Battery Type:	CR2025 3V
Dimensions:	
Width:	1.29" (33mm)
Height:	3.38" (86mm)
Depth:	0.23" (6mm)
Weight (including battery):	1.2 oz.

Navigation Control Mode

Turn iPod on:	Press any button on the remote control to wake the iPod.
Turn iPod off:	Press and hold the Play/Pause button for two seconds.
Bring up iPod menu:	Press the Menu button.
Scroll up:	Press the Scroll Up button.
Scroll down:	Press the Scroll Down button.
Go to previous menu:	Press the Menu button.
Select menu/track/feature:	Press the Select button.

Music Control Mode

Play a track:	Press the Play/Pause button. Note: If the iPod is at the Main Menu, pressing Play/Pause will cause the iPod to start playing all of its music.
Pause a track:	Press the Play/Pause button while a song is playing.
Skip to next track:	Press the Next/Fast Forward button.
Skip to previous track:	Press the Previous/Rewind button.
Fast-advance track:	Press and hold the Next/Fast Forward button.
Fast-reverse track:	Press and hold the Previous/Rewind button.
Increase volume:	Press the Volume Up button.
Decrease volume:	Press the Volume Down button.
Mute:	Press the Mute/Unmute button.
Go to previous menu:	Press the Menu button.
Select menu/track/feature:	Press the Select/Enter button.

troubleshooting your JBL On Stage IIIIP

Technical Specifications	Symptom	Possible Problem	Solution
	Sound Quality		
<p>Frequency Response: 70Hz – 20kHz</p> <p>Power Consumption: 20W Maximum</p> <p>Power Input: 12V/1.5A</p> <p>JBL On Stage IIIIP Transducer: (4) 1" Full range per channel</p> <p>Dimensions: Diameter – 7 1/2" (190mm) Height – 2" (51mm)</p> <p>System Weight: 1.12 lb (0.51kg)</p> <p>Battery: Size – AA Type – Alkaline, NiMh</p> <p>DO NOT MIX BATTERY TYPES. DO NOT MIX CHARGED AND PARTIALLY CHARGED BATTERIES. BATTERIES WILL NOT RECHARGE WHILE IN JBL ON STAGE IIIIP.</p>	<p>No sound from the JBL On Stage IIIIP speaker system.</p>	<p>No power to the system.</p> <p>Power adapter plug is not inserted correctly.</p>	<p>Ensure that the power supply is connected to a live power source and properly connected to the JBL On Stage IIIIP. Note: When the JBL On Stage IIIIP is powered, a green power LED on the JBL On Stage IIIIP should light up.</p>
		<p>No volume or low volume.</p>	<p>Touch the volume "Up" (+) pad on the volume control to unmute and/or increase the system volume level.</p> <p>Note: Touching the volume "Down" (-) pad lowers the system volume. Touching both the (+) and (-) volume control pads at the same time will mute the system.</p>
		<p>Input source volume is low.</p>	<p>Increase the volume level on the audio source device.</p>
		<p>Low or drained batteries.</p>	<p>Replace the batteries.</p>
		<p>iPod is paused.</p>	<p>Press the Play button on the iPod or remote control.</p>

If you have any questions or need further assistance, please visit www.jbl.com. Features, specifications and appearance are subject to change without notice.

Symptom	Possible Problem	Solution
No power; green LED is not on.	Wall adapter is not plugged into the JBL On Stage IIIP correctly.	Check the connection of the wall adapter.
	Wall adapter is not receiving AC power.	Place the wall adapter in a known powered outlet. Test the outlet with a lamp or other device.
Error message: "Device is not iPhone Compatible" is displayed on iPhone after docking on the unit.	iPhone has an old firmware version.	Upgrade iPhone firmware to latest version. Undock & re-dock iPhone in unit.
Charging		
iPod will not charge.	No power to input.	Check input cable connection.
	Wrong adapter is used.	Replace adapter.
		Turn the JBL On Stage IIIP off and connect it to another wall outlet.
	iPod is not making full contact with the docking station.	Undock & re-dock iPod in unit.

JBL On Stage™ IIIP Sicherheitshinweise

Lesen Sie sich vor Nutzung des Geräts die folgenden Vorsichtsmaßnahmen durch:

Lesen Sie alle Anweisungen, beachten Sie alle Warnhinweise und bewahren Sie sie für zukünftige Fragen auf.

Benutzen Sie das Gerät nicht in Wassernähe.

Nur mit trockenem Tuch reinigen.

Decken Sie die Belüftungsöffnungen nicht ab; ein minimaler Abstand von 10mm um das gesamte Gerät ist zur Belüftung erforderlich.

Auf oder in die Nähe des Gerätes sollten keine offenen Flammen wie beispielsweise angezündete Kerzen gestellt werden.

Bei der Entsorgung der Batterie sollten die Umweltaspekte beachtet werden.

Das Gerät sollte nur in Umgebungen mit moderatem Klima benutzt werden.

Nicht in der Nähe von Heizquellen, wie Radiatoren, Klimaanlage, Öfen oder anderen Geräten (einschließlich Verstärkern) installieren, die Hitze erzeugen.

Schützen Sie das Stromkabel vor Betreten oder Quetschen, speziell an den Steckern und Anschlüssen, und an dem Punkt, an dem die Kabel aus dem Gerät austreten.

Benutzen Sie nur vom Hersteller spezifizierte Zusatzgeräte.

Trennen Sie das Gerät bei Gewittern bitte vom Netz oder wenn es längere Zeit nicht benutzt wird.

Lassen Sie alle Arbeiten am Gerät nur durch Fachpersonal durchführen. Diese sind erforderlich, wenn das Gerät beschädigt ist, z.B. bei einer Beschädigung des Stromversorgungskabels oder-Steckers, wenn Flüssigkeit in das Gerät eingedrungen ist oder Gegenstände in den Apparat hineingefallen sind oder wenn das Gerät mit Regen oder Feuchtigkeit in Berührung gekommen ist, wenn es nicht normal funktioniert oder wenn es fallen gelassen wurde.

Um die Stromversorgung vollständig zu unterbrechen, muss der Hauptstecker des Wechselstrom-/Gleichstrom-Adapters vom Stromnetz getrennt werden.

Der Zugang zum Hauptstecker des Wechselstrom-/Gleichstrom-Adapters sollte nicht blockiert werden bzw. während der beabsichtigten Verwendung jederzeit leicht zugänglich sein.

Die Markierungen befinden sich auf der Unterseite des Apparats.

Batterien dürfen nicht übermäßiger Hitze wie z. B. durch direkte Sonneneinstrahlung, Feuer oder Ähnliches ausgesetzt werden.

Der Apparat und der Netzteil dürfen nicht in der Umgebung von tropfenden oder spritzenden Flüssigkeiten verwendet werden und auf dem Apparat und dem Netzteil dürfen keine Flüssigkeitsbehälter wie z. B. Vasen abgestellt werden.

UM DAS RISIKO EINES ELEKTRISCHEN SCHLAGS ZU VERMEIDEN: ENTFERNEN SIE DIE ABDECKUNG (ODER DIE RÜCKSEITE) NICHT. ES GIBT KEINE TEILE IN DIESER EINHEIT, DIE VOM BENUTZER GEWARTET WERDEN KÖNNEN. LASSEN SIE BITTE ALLE WARTUNGSARBEITEN VON QUALIFIZIERTEM FACHPERSONAL DER HARMAN CONSUMER GROUP, INC., DURCHFÜHREN.

Entfernen Sie die Gitterabdeckungen niemals, um das Lautsprechersystem zu warten. Das Lautsprechersystem hat keine Teile, die vom Benutzer gewartet werden können.



WICHTIG:

Ein geeigneter Adapter muss installiert werden, bevor der iPod in den JBL On Stage IIIP eingesetzt wird. Stellen Sie sicher, dass der iPod beim Einsetzen korrekt mit den Anschlusssteckern des JBL On Stage IIIP ausgerichtet ist. Bei Nichtbeachtung können permanente Schäden an den Anschlusssteckern des iPod entstehen, sodass der iPod nicht mehr betriebsfähig ist.

HINWEIS:

NUR VON JBL GENEHMIGTE NETZTEILE VERWENDEN. Die Verwendung von Netzteilen Dritter kann das Gerät beschädigen und die Garantie ungültig werden lassen. Wichtiger Hinweis für alle elektronischen Geräte: Vor dem Abziehen der Audiokabel aus den Kopfhörer- oder Leistungspegel-Ausgangsbuchsen schaltet man am besten erst das Gerät aus, um die Lebensdauer des Geräts zu verlängern, das Gerät vor statischer Elektrizität zu schützen und mögliche Schäden zu verhindern.

WARNUNG: DAS PRODUKT DARF NICHT REGEN ODER FEUCHTIGKEIT AUSGESETZT WERDEN, UM FEUER ODER STROMSCHLAGEFAHR ZU VERMEIDEN.

WARNUNG: DAS GERÄT SOLLTE KEINEN TROPFENDEN ODER SPRITZENDEN FLÜSSIGKEITEN AUSGESETZT WERDEN UND OBJEKTE, DIE MIT FLÜSSIGKEIT GEFÜLLT SIND, WIE Z.B. VASEN, SOLLTEN NICHT AUF DAS GERÄT GESTELLT WERDEN.

FCC Bestimmungen

FCC Erklärung über Einhaltung der Bestimmungen

Dieses Gerät entspricht Teil 15 der FCC-Bestimmungen. Der Betrieb des Geräts unterliegt den folgenden beiden Bestimmungen: (1) Dieses Gerät kann keine schädlichen Störungen erzeugen, und (2) dieses Gerät muss die eingehenden Störungen annehmen, darunter die Störungen, die einen ungewollten Betrieb zur Folge haben können.

Störungen mit Radio- und Fernsehsignalen

Dieses Gerät wurde gemäß Teil 15 der FCC-Bestimmungen mit den Beschränkungen für digitale Geräte der Klasse B elektromagnetische Energie. Diese Beschränkungen sind darauf ausgelegt, bei einem Betrieb in Wohnräumen einen angemessenen Schutz vor schädlichen Störungen zu bieten. Dieses Gerät erzeugt, nutzt und kann auch elektromagnetische Energie ausstrahlen. Wenn es nicht im Einklang mit den Anweisungen installiert wurde und genutzt wird, kann dies schädliche Störungen mit Radiosignalen hervorrufen. Es gibt jedoch keine Garantie, dass an einem bestimmten Standort keine Störungen hervorgerufen werden.

Falls das Gerät tatsächlich Störungen im Empfang von Radio- oder Fernsehsignalen hervorruft, die bei Ein- und Ausschalten der Geräte entstehen können, wird der Anwender angehalten, die Störung durch eine der folgenden Maßnahmen zu beheben:

- Erhöhung der Entfernung zwischen dem Gerät und dem Empfangsgerät.
- Anschluss des Geräts an eine andere Steckdose, damit das Gerät und das Empfangsgerät an unterschiedlichen Zweigstromkreisen hängen.
- Fragen Sie den Händler oder einen erfahrenen Radio-/Fernsehtechniker um Hilfe.

Änderungen oder Modifikationen, die nicht ausdrücklich von JBL, Inc., genehmigt wurden, könnten die Befugnis des Anwenders für den Betrieb des Geräts ungültig machen.

Auspacken

Das JBL On Stage IIIP System vorsichtig auspacken und sicherstellen, dass alle Komponenten vorhanden sind:

1. JBL On Stage IIIP

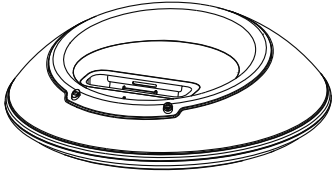

4. Docking-Adapter



2. Netzteil

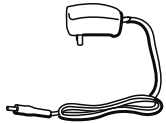

5. 3,5-mm-Audiogeräte-kabel



3. Infrarot-Fernbedienung

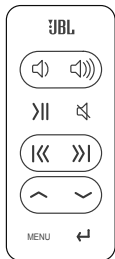

Wir stellen vor: Ihr JBL On Stage IIIP

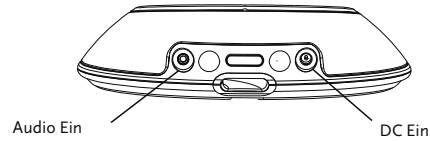



Eindocken des iPod

Achten Sie bitte darauf, dass der iPod mit dem passenden Adapter richtig am JBL On Stage IIIP angedockt ist.

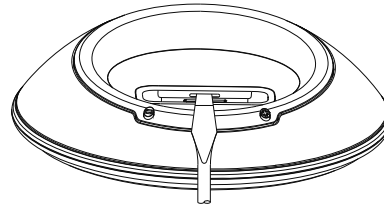
Zum Entfernen eines iPod-Adapters führen Sie einen flachen Schraubenzieher in die Öffnung an der Hinterseite des Adapters ein und heben Sie den Adapter nach oben heraus.

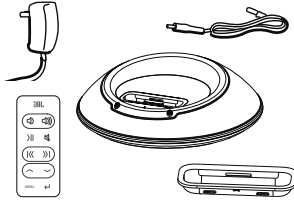
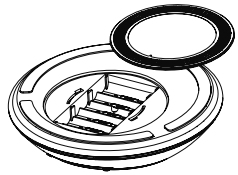
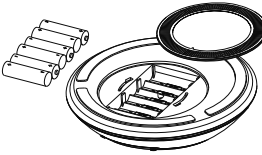
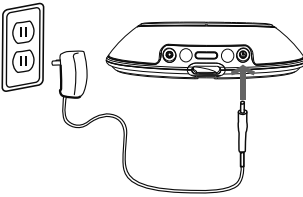

JBL On Stage III P inbetriebnahme

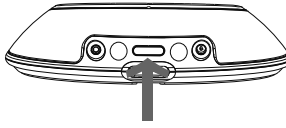
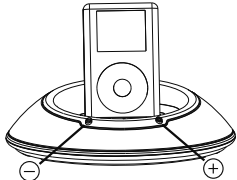
			
<p>Schritt 1. Packen Sie das JBL On Stage III P, die Adapter, die Fernbedienung und das Stromkabel aus. Lesen Sie sich diese Anweisungen vollständig durch.</p>	<p>Schritt 2. Stellen Sie das Batteriefach auf die Position "entsperrt", um das Batteriefach zu öffnen.</p>	<p>Schritt 3. Legen Sie 6 AA Batterien in das Batteriefach ein.</p>	<p>Schritt 4. Schließen Sie den Stromadapter auf der Rückseite des JBL On Stage III P an dem markierten Steckplatz an und stecken Sie den Stecker in eine Steckdose oder eine Mehrfachsteckdose.</p>
 <p style="text-align: center;">or</p> 			
<p>Schritt 5. Setzen Sie den entsprechenden iPod Adapter auf den JBL On Stage III P. Stellen Sie Ihren iPod in die Steckvorrichtung und schließen Sie das Audiokabel an der Rückseite des JBL On Stage III P an. Schließen Sie dann das Audiokabel an die Audioquelle an.</p>	<p>Schritt 6. Drücken Sie auf der Rückseite des JBL On Stage III P die, Power'-Taste. Wenn das JBL On Stage III P System eingeschaltet ist, leuchtet die LED-Anzeige grün.</p>	<p>Schritt 7. Stellen Sie die Lautstärke mit (+) für lauter und (-) für leiser ein. Wenn Sie beide Tasten drücken, stellen Sie den JBL On Stage III P auf stumm. Drücken Sie eine der beiden Tasten, um die Stummschaltung zu beenden.</p>	

Batterieentsorgung

Werfen Sie entladene Batterien NICHT in den Hausmüll. Bitte entsorgen Sie die entladenen Batterien, entsprechend den gesetzlichen Umweltbestimmungen, über die im Fachhandelsgeschäft aufgestellten Sammelbehälter.

Aufladbare Batterien (z. B. Nickel-, Kadmium-, Nickelmetallhydrid-, Lithium- und Lithium-Ionen-Batterien) werden als umweltgefährdend angesehen und können vermeidbare Gesundheits- und Sicherheitsrisiken darstellen. Unerwünschte Materialien sollten auf eine der Umwelt gegenüber verantwortliche Weise entsorgt werden. Weitere Informationen zum umweltfreundlichen Einsammeln, Recyclen und Entsorgen der verbrauchten Batterien erteilt die örtliche Müllabfuhr.

KEINE UNTERSCHIEDLICHEN BATTERIETYPEN MITEINANDER VERWENDEN
 KEINE GÄNZ AUFGEADENEN BATTERIEN ZUSAMMEN MIT NUR HALB AUFGEADENEN BATTERIEN VERWENDEN
 DIE BATTERIEN WERDEN IM JBL ON STAGE III P NICHT AUFGEADEN

JBL On Stage III P Fernbedienungsfunktionen

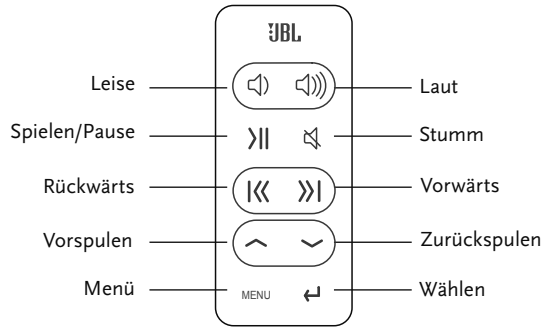

Infrarot-Fernbedienung mit 10 Tasten	
Übertragung:	IR
Frequenz:	38 kHz
Betriebsbereich:	6 m
Batterietyp:	CR2025, 3 V
Abmessungen:	
Breite:	33 mm
Höhe:	86 mm
Tiefe:	6 mm
Gewicht (mit Batterie):	34 g

Navigationssteuerungsbetrieb

Einschalten des iPod:	Eine beliebige Taste der Fernsteuerung drücken, um den iPod "aufzuwecken".
Ausschalten des iPod:	Die Abspiel/Pause-Taste zwei Sekunden lang drücken.
Anzeigen des iPod-Menü:	Die Menü-Taste drücken.
Vorspulen:	Die Vorspul-Taste drücken.
Zurückspulen:	Die Zurückspul-Taste drücken.
Zugriff auf vorheriges Menü:	Die Menü-Taste drücken.
Menü-/Spur-/Funktionswahl:	Die Wahl-Taste drücken.

Musiksteuerungsbetrieb

Abspielen eines Musikstückes:	Die Abspiel/Pause-Taste drücken. Hinweis: Wenn das Hauptmenü auf dem iPod angezeigt wird, wird bei Drücken der Abspiel/Pause-Taste die gesamte Musik des iPods gespielt.
Pause:	Die Abspiel/Pause-Taste drücken, während ein Song abgespielt wird.
Nächste Spur:	Die Vorwärts-Taste drücken.
Vorherige Spur:	Die Rückwärts-Taste drücken.
Schnellvorlauf der Spuren:	Die Vorwärts-Taste drücken und halten.
Schnellrücklauf der Spuren:	Die Rückwärts-Taste drücken und halten.
Lauter:	Die Laut-Taste drücken.
Leiser:	Die Leise-Taste drücken.
Stumm:	Die Stumm-Taste drücken.
Zugriff auf vorheriges Menü:	Die Menü-Taste drücken.
Menü-/Spur-/Funktionswahl:	Die Wahl-Taste drücken.

fehlerbehebung bei Ihrem JBL On Stage IIIIP

Technical Specifications	Symptom	Mögliches Problem	Lösung
<p>Frequenzbereich: 70Hz – 20kHz</p> <p>Stromverbrauch: maximal 20 W</p> <p>Stromzufuhr: 12V/1,5A</p> <p>Signalumwandler des JBL On Stage IIIIP: 4 Stk. 25mm Vollbereichslautsprecher 2 Vollbereichslautsprecher pro Kanal</p> <p>Kanal</p> <p>Abmessungen: Durchmesser – 190mm Höhe – 51mm</p> <p>Gewicht des Systems: 0,51kg</p> <p>Batterie: Größe – AA Anzahl: 6 Stk. Typ – Nickel-Eisen, NiMh</p> <p>MISCHEN SIE KEINE BATTERIEN UNTERSCHIEDLICHER TYPEN. MISCHEN SIE KEINE GELADENEN UND TEILWEISE GELADENEN BATTERIEN.</p> <p>BATTERIEN WERDEN, SO LANGE SIE SICH IM JBL ON STAGE IIIIP BEFINDEN, NICHT AUFGEADEN.</p>	Fehlerbehebung		
	Kein Ton aus den JBL On Stage IIIIP Lautsprecher system.	<p>Das System bekommt keinen Strom.</p> <p>Der Stromadapter ist nicht richtig eingesteckt.</p>	Stellen Sie sicher, dass das Stromkabel an eine funktionierende Stromquelle angeschlossen und mit dem JBL On Stage IIIIP richtig verbunden ist. Anmerkung: Wenn das JBL On Stage IIIIP Strom bekommt, leuchtet auf dem JBL On Stage IIIIP die LEDAnzeige grün.
		Keine Lautstärke oder nur geringe Lautstärke.	Drücken Sie auf dem Lautstärkereger "Up" (+), um die Stummschaltung aufzuheben und/oder die Lautstärke des Systems zu erhöhen. Anmerkung: Das Drücken der Taste "Down" (-) verringert die Lautstärke des Systems. Wenn Sie auf dem Lautstärkereger (+) und (-) gleichzeitig drücken, stellen Sie das System auf stumm.
		Lautstärke ist auf leise eingestellt.	Erhöhen Sie die Lautstärke am Lautstärkereger des Gerätes, das Sie über AUDIO-IN angeschlossen haben.
		Schwache oder verbrauchte Batterien.	Tauschen Sie die Batterien aus.
	iPod auf Pause.	Drücken Sie die Taste "Play" auf dem iPod oder der Fernbedienung.	

Alls Sie irgendwelche Fragen haben oder weitere Hilfe benötigen, besuchen Sie unsere Web site www.jbl.com. Diese Spezifikationen können sich ohne Vorankündigung ändern.

Symptom	Mögliches Problem	Lösung
Kein Strom; grüne LED-Anzeige leuchtet nicht.	Das Netzteilkabel ist nicht richtig in den JBL On Stage IIIP eingesteckt.	Prüfen Sie den Anschluss des Netzteils.
	Das Netzteil bekommt keinen Strom.	Stecken Sie das Netzteil in eine Steckdose, von der Sie wissen, dass sie Strom führt. Testen Sie die Steckdose mit einer Lampe oder einem anderen Gerät.
Beim Andocken erscheint im Display die Fehlermeldung "Gerät ist nicht iPhone-kompatibel".	Veraltete iPhone-Firmware.	Aktualisieren Sie die Firmware Ihres iPhone. Entfernen Sie das iPhone aus dem Dock und klinken Sie es wieder ein.
Aufladen		
Der iPod lädt nicht auf.	Dem Gerät wird kein Strom zugeführt.	Sicherstellen, dass die Wandsteckdose unter Strom steht. Stellen Sie sicher, dass alle Schalter für die Wand- oder Mehrfachsteckdose sowie alle Geräteschalter eingeschaltet sind.
	Benutzung eines falschen iPod-Adapters.	Achten Sie darauf, dass der passende Adapter für das jeweilige iPod-Modell benutzt wird.
		Achten Sie darauf, dass der iPod fest in der Docking-Station sitzt.
	Der iPod hat keinen vollen Kontakt mit der Docking-Station.	Entfernen Sie das iPod aus dem Dock und klinken Sie es wieder ein.

instructions pour la sécurité du système JBL On Stage™ III P

Veillez lire les précautions suivantes avant d'utiliser le système :

- Lisez ces instructions, tenez compte de tous les avertissements, et conservez-les pour vous y référer ultérieurement.
- N'utilisez pas cet appareil à proximité de l'eau.
- Nettoyez uniquement avec un chiffon sec.
- N'obstruez pas de bouche d'aération; laissez au moins 10 mm d'espace libre tout autour de l'appareil pour assurer une aération suffisante.
- Ne posez pas de source de flamme nue telle une bougie allumée sur ou près de l'appareil.
- Veuillez respecter les consignes environnementales de mise au rebut des piles.
- N'utilisez l'appareil que dans des climats tempérés.
- Ne le posez pas près de sources de chaleur telles que des radiateurs, des grilles de soufflage, des cuisinières ou d'autres appareils (y compris des amplificateurs) qui produisent de la chaleur.
- N'ignorez pas la fonction de sécurité des prises polarisantes ou de terre. Une prise polarisante a deux lames dont l'une est plus large que l'autre. Une prise de terre a deux lames et une troisième broche de mise à la terre. La lame large ou la troisième broche est fournie à titre de sécurité.
- Si la prise fournie ne rentre pas dans la prise de courant, adressez-vous à un électricien pour qu'il remplace la prise de courant défectueuse.
- Protégez le cordon d'alimentation pour qu'il ne soit pas piétiné ou pincé, en particulier au niveau des prises et des prises de commodité et à l'endroit où elles sortent de l'appareil.
- N'utilisez que les connexions ou les accessoires spécifiés par le fabricant.
- Débranchez l'appareil pendant les orages ou s'il n'est pas utilisé pendant de longues durées.
- Confiez toutes les réparations à des techniciens qualifiés. Il est nécessaire de réparer l'appareil lorsqu'il a été endommagé de manière quelconque, par exemple, lorsque le cordon d'alimentation ou la prise est endommagé, un liquide y a été renversé ou des objets sont tombés dessus, ou bien l'appareil a été exposé à la pluie ou l'humidité, qu'il ne fonctionne pas normalement ou qu'il a été léchappé.
- Pour que l'appareil soit complètement hors tension, il faut que la fiche principale de l'adaptateur de courant soit débranchée de l'alimentation secteur.
- La fiche principale de l'adaptateur de courant ne doit pas être obstruée ET doit rester facile d'accès pendant l'emploi prévu.
- Les informations sont marquées au bas de l'appareil.
- Ne pas exposer la pile à une source de chaleur excessive telle que rayons solaires, feu ou autre.
- Ne pas exposer l'appareil et l'adaptateur de courant à des égouttements ou des éclaboussures ; ne jamais poser d'objet rempli de liquide, tel qu'un vase, sur l'appareil ou l'adaptateur de courant.
- **POUR ÉVITER TOUT RISQUE DE CHOC ÉLECTRIQUE, NE RETIREZ PAS LE COUVERCLE (OU L'ARRIÈRE). CETTE UNITÉ NE CONTIENT PAS DE PIÈCES QUE L'UTILISATEUR PEUT RÉPARER. VEUILLEZ CONFIER LES RÉPARATIONS À UN RÉPARATEUR DE HARMAN CONSUMER GROUP, INC.**
- Ne retirez jamais les couvercles grillagés pour réparer le système de haut-parleurs. Le système de haut-parleurs ne contient pas de pièces réparables par l'utilisateur.

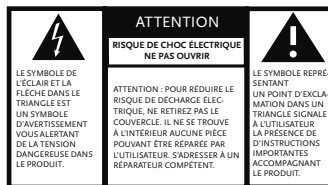

AVERTISSEMENT: POUR ÉVITER TOUT RISQUE D'INCENDIE OU D'ÉLECTROCUTION, N'EXPOSEZ PAS CE PRODUIT À LA PLUIE OU À L'HUMIDITÉ

AVERTISSEMENT: PROTÉGEZ L'APPAREIL DE TOUT RISQUE DE RUISSELLEMENT OU D'ÉCLABOUSSURE ET NE PLACEZ PAS D'OBJETS CONTENANT DES LIQUIDES TELS QUE DES VASES SUR L'APPAREIL.

IMPORTANT :

Installez l'adaptateur voulu avant d'insérer votre iPod dans l'unité JBL On Stage III P. Vérifiez que le connecteur de l'iPod est correctement centré par rapport à celui de l'JBL On Stage III P lors de l'installation de l'iPod. Vous risquez sinon d'endommager irrémédiablement le connecteur de l'iPod et de rendre ce dernier inutilisable.

REMARQUE IMPORTANTE CONCERNANT TOUS LES APPAREILS ÉLECTRONIQUES :

Avant d'insérer ou de débrancher les câbles audio des prises de sortie casque ou ligne, il est recommandé d'éteindre d'abord l'appareil. La durée de vie de l'appareil en sera prolongée, il sera protégé contre l'électricité statique et cela évitera des dommages potentiels.

réglementation de la fcc

Déclaration de conformité de la FCC

Cet appareil est conforme à l'article 15 de la Réglementation de la FCC. Son utilisation est soumise aux deux conditions suivantes : (1) cet appareil ne doit pas provoquer d'interférence nuisible ; et (2) cet appareil doit accepter toutes les interférences reçues, y compris celles qui peuvent entraîner un fonctionnement indésirable.

Interférences radio et de télévision

Cet équipement a été testé et déclaré conforme aux limites d'un appareil numérique de Classe B, en vertu de l'article 15 des Règlements de la FCC. Ces limites sont destinées à fournir une protection raisonnable contre des interférences nuisibles dans une installation résidentielle. Cet équipement génère, utilise et peut diffuser une énergie de fréquence radio, s'il n'est pas installé et utilisé conformément aux instructions, il peut provoquer des interférences nuisibles à des communications radio. Toutefois, il n'y a aucune garantie que ces interférences ne se produiront pas dans une installation particulière.

Si cet équipement ne provoque pas d'interférence à la réception radio ou de télévision, ce qui peut être déterminé en allumant puis en éteignant l'équipement, l'utilisateur est encouragé à essayer de corriger les interférences en prenant une ou plusieurs des mesures suivantes :

- augmenter la distance qui sépare l'équipement du récepteur ;
- brancher l'équipement à une prise secteur différente pour que l'équipement et le récepteur soient sur des circuits de branchement différents ;
- demander de l'aide au vendeur ou à un technicien radio/TV compétent.

Les changements ou modifications n'ayant pas été expressément autorisés par JBL, Inc., pourraient annuler le droit de l'utilisateur de faire fonctionner l'équipement.

Déballage

Déballer soigneusement le système JBL On Stage IIIIP et identifiez tous les éléments :

1. JBL On Stage IIIIP

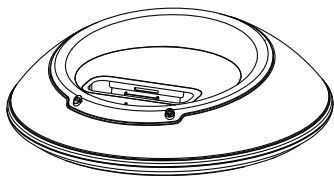

4. Adaptateurs de station d'accueil



2. Module d'alimentation

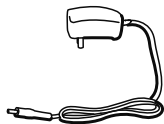

5. Câble audio auxiliaire de 3,5 mm



3. Télécommande IR

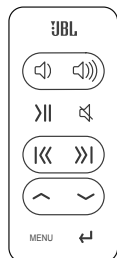

Familiarisez-vous avec votre JBL On Stage IIIIP

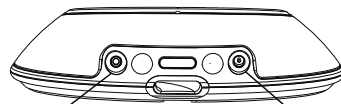

Entrée audio

Entrée c.c.

Adaptateurs de station d'accueil



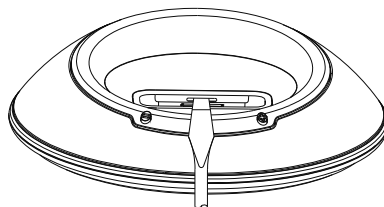

Pour de plus amples informations sur la sélection, l'installation et l'enlèvement des adaptateurs de station d'accueil, veuillez visiter www.jbl.com.

Pour enlever un adaptateur, insérer un tournevis plat (vendu séparément) dans la fente au dos de l'adaptateur et soulever.

Vérifiez que votre iPod est bien installé dans le JBL On Stage IIIIP au moyen de l'adaptateur qui convient.

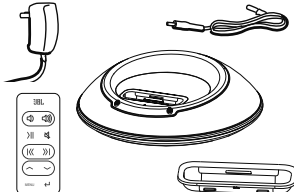

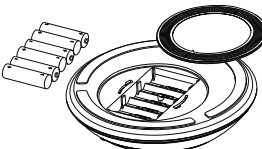
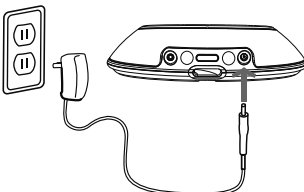
JBL On Stage IIIP consignes d'installation rapide

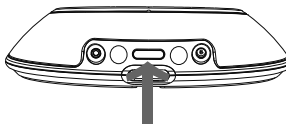
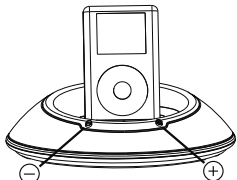
			
<p>Étape 1. Déballez l'appareil JBL On Stage IIIP, les adaptateurs, la télécommande et le câble d'entrée. Lisez ces instructions entièrement.</p>	<p>Étape 2. Déverrouillez le couvercle du compartiment à piles pour l'ouvrir.</p>	<p>Étape 3. Mettez 6 piles AA dans le compartiment à piles.</p>	<p>Étape 4. Branchez la fiche d'alimentation dans la prise d'entrée correspondante située à l'arrière du JBL On Stage IIIP et branchez l'autre fiche d'alimentation dans la prise murale ou la barrette d'alimentation.</p>
	<p>or</p> 		
<p>Étape 5. Branchez l'adaptateur iPod approprié sur le JBL On Stage IIIP. Posez votre iPod sur le connecteur de la station d'accueil ou branchez le câble d'entrée audio à l'arrière du JBL On Stage IIIP. Branchez le câble audio à la source audio.</p>		<p>Étape 6. Appuyez sur le bouton d'alimentation situé au dos du JBL On Stage IIIP. Une LED verte s'allume lorsque le JBL On Stage IIIP est en marche.</p>	<p>Étape 7. Réglez le volume en appuyant sur les touches (+) pour augmenter et (-) pour diminuer. Appuyez sur les deux touches en même temps pour mettre en sourdine le JBL On Stage IIIP. Appuyez sur l'une ou l'autre des touches pour rétablir le son.</p>

Mise au rebut des piles et batteries

Les piles alcalines ne sont pas considérées comme dangereuses et peuvent être mises au rebut avec les ordures ménagères.

Les batteries rechargeables (p. ex. au nickel cadmium, au nickel-métal-hydrure, au lithium et au lithium-ion) sont considérées comme des matières ménagères dangereuses et peuvent poser un risque inutile pour la santé et la sécurité. Ces déchets doivent être mis au rebut de manière écologiquement rationnelle. Contactez le service de gestion des ordures de votre région pour en savoir plus sur la collecte, le recyclage et l'élimination écologiques des batteries et piles mortes.

NE MÉLANGEZ PAS LES TYPES DE PILES

NE MÉLANGEZ PAS DES PILES CHARGÉES AVEC DES PILES PARTIELLEMENT CHARGÉES

LES PILES NE SE RECHARGENT PAS QUAND ELLES SONT DANS LE JBL ON STAGE IIIP

JBL On Stage IIIP fonctionnalité de la télécommande

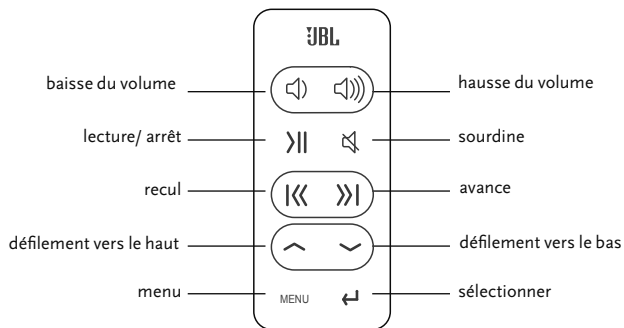

Télécommande JBL à 10 boutons :

Infrarouge:	IR
Fréquence :	38kHz
Portée :	6 m
Type de pile :	CR2025 3 V
Dimensions :	
Largeur :	33 mm
Hauteur :	86 mm
Profondeur :	6 mm
Poids (pile comprise) :	34 g

Navigation Control Mode

Mise en marche de l'iPod :

Appuyez sur n'importe quel bouton de la télécommande pour « réveiller » l'iPod.

Mise hors tension de l'iPod :

Appuyez sur le bouton de lecture/pause pendant 2 secondes.

Affichage du menu iPod :

Appuyez sur le bouton Menu.

Défilement vers le haut :

Appuyez sur le bouton de défilement vers le haut.

Défilement vers le bas :

Appuyez sur le bouton de défilement vers le bas.

Retour au menu précédent :

Appuyez sur le bouton Menu.

Sélection de menu/piste/fonctionnalité :

Appuyez sur le bouton de sélection.

Mode d'écoute de musique

Lecture d'une piste :

Appuyez sur le bouton de lecture/pause.
Remarque : appuyez sur le bouton de lecture/pause quand le menu principal de l'iPod est affiché pour écouter toute la musique de l'iPod.

Pause d'une piste :

Appuyez sur le bouton de lecture/pause pendant la lecture d'une chanson.

Passage à la piste suivante :

Appuyez sur le bouton d'avance.

Passage à la piste précédente :

Appuyez sur le bouton de recul.

Avance rapide de piste :

Maintenez le bouton d'avance enfoncé.

Recul rapide de piste :

Maintenez le bouton de recul enfoncé.

Hausse du volume :

Appuyez sur le bouton de hausse du volume.

Baisse du volume :

Appuyez sur le bouton de baisse du volume.

Sourdine :

Appuyez sur le bouton de sourdine.

Retour au menu précédent :

Appuyez sur le bouton Menu.

Sélection de menu/piste/fonctionnalité :

Appuyez sur le bouton de sélection.

dépannage de votre système JBL On Stage IIIIP

Technical Specifications	Symptôme	Problème possible	Solution
<p>Fréquence de réponse : 70 Hz – 20 kHz</p> <p>Consommation électrique : 20 W maximum</p> <p>Entrée alimentation : 12V - 1,5 A</p> <p>Transducteur du JBL On Stage IIIIP : (4) 1 capacité intégrale par canal</p> <p>Dimensions : Diamètre – 190 mm Hauteur – 51mm Poids du système : ,51 kg</p> <p>Piles : Taille - AA Type – Alcalin, NiMh</p> <p>NE MÉLANGEZ PAS DES PILES DE TYPES DIFFÉRENTS.</p> <p>NE MÉLANGEZ PAS DES PILES CHARGÉES ET DES PILES PARTIELLEMENT CHARGÉES.</p> <p>LES PILES NE SERONT PAS RECHARGÉES LORSQU'ELLE SONT DANS CE PRODUIT.</p>	<p>Sound Quality</p> <p>Aucun son ne sort du haut-parleur du JBL On Stage IIIIP.</p>	<p>Le système ne s'allume pas.</p> <p>La fiche d'alimentation n'est pas branchée correctement.</p>	<p>Assurez-vous que le bloc d'alimentation est raccordé à source d'alimentation sous tension et qu'il est correctement branché au JBL On Stage IIIIP. Remarque : Lorsque le JBL On Stage IIIIP est allumé, une LED d'alimentation verte située sur le JBL On Stage IIIIP doit s'allumer.</p>
		<p>Pas de volume ou volume faible.</p>	<p>Appuyez sur la touche « Haut » (+) de la commande du volume pour rétablir le son ou pour augmenter le niveau du volume du haut-parleur.</p> <p>Remarque : Le fait d'appuyer sur la touche de volume « Bas » (-) baisse le volume du haut-parleur. Le fait d'appuyer en même temps sur les touches de contrôle du volume (+) et (-) met le haut-parleur en sourdine.</p>
		<p>La source d'entrée est faible.</p>	<p>Augmentez le niveau du volume sur l'appareil de la source audio.</p>
		<p>Piles faibles ou déchargées.</p>	<p>Changez les piles.</p>
		<p>L'iPod est arrêté.</p>	<p>Appuyez sur le bouton Lecture du iPod ou de la télécommande.</p>



Si vous avez n'importe quelles questions, ou avez besoin davantage de d'aide, visitez svp www.jbl.com.
Les dispositifs, les caractéristiques et l'aspect sont sujets au changement sans communication préalable.

Symptôme	Problème possible	Solution
Pas d'alimentation, la LED n'est pas allumée.	L'adaptateur mural n'est pas branché correctement au JBL On Stage IIIP.	Branchez l'adaptateur mural dans une prise électrique connue. Testez la prise avec une lampe ou un autre appareil.
	L'adaptateur mural ne reçoit pas d'alimentation en CA.	Branchez le JBL On Stage IIIP à une source audio connue. Testez la source audio avec un casque.
Message d'erreur : "Dispositif incompatible avec l'iPhone" est affiché sur iPhone après fixation sur le dispositif.	iPhone a une ancienne version de firmware.	Actualisez le rmware de l'iPhone à la dernière version. Débranchez & fixez de nouveau l'iPhone dans le dispositif.
Charge		
L'iPod ne se charge pas.	L'unité n'est pas sous tension.	Vérifiez si la prise secteur est sous tension. Vérifiez si tous les commutateurs de la prise secteur sont en position d'alimentation et que tous les commutateurs de l'appareil sont en position de marche.
	Vous n'utilisez pas l'adaptateur correct.	Veillez à utiliser l'adaptateur correspondant au modèle particulier de votre iPod.
		Vérifiez si l'iPod est bien installé dans la station d'accueil.
	Contact partiel seulement entre l'iPod et la station d'accueil.	Débranchez & fixez de nouveau l'iPod dans le dispositif.

instrucciones de seguridad del JBL On Stage™: IIIIP

Lea las siguientes precauciones antes de utilizar el producto:

- Lea estas instrucciones, preste atención a todas las advertencias y guárdelas para referencia futura.
- No use este aparato cerca del agua.
- Limpie sólo con un paño seco.
- No bloquee ningún orificio de ventilación; se requiere una distancia mínima de 10mm alrededor de todo el aparato para obtener ventilación suficiente.
- No se debe colocar ninguna fuente de llamas expuestas como las velas encendidas sobre o cerca del aparato.
- Se debe prestar atención a los aspectos medioambientales al tirar las pilas.
- El aparato se debe usar sólo en climas moderados.
- No lo instale junto a fuentes de calor como los radiadores, los medidores de calor, las estufas ni otros aparatos (inclusive los amplificadores) que produzcan calor.
- No contravenga el objetivo de seguridad del enchufe polarizado o con conexión a tierra. Los enchufes polarizados tienen dos patas y una es más ancha que la otra. Los enchufes con conexión a tierra tienen dos patas y una tercera con conexión a tierra. La pata más ancha o la tercera pata existen como protección. Si el enchufe provisto no entra en su tomacorriente, consulte con un electricista para reemplazar el tomacorriente obsoleto.
- Proteja el cable contra los pisotones o pellizcos, particularmente en los receptáculos de los enchufes y de conveniencia, y en el punto en que salen del aparato.
- Use sólo los accesorios especificados por el fabricante.
- Desenchufe este aparato durante tormentas eléctricas o cuando no lo use por mucho tiempo.
- Envíe todo el servicio de mantenimiento al personal de servicio capacitado. Se necesita servicio cuando el aparato haya sido dañado de cualquier manera, como si se daña el cable de la corriente o el enchufe, si se ha derramado líquido o si ha caído algún objeto sobre el aparato, o si el aparato ha quedado expuesto a la lluvia o la humedad, si no funciona normalmente o si se ha caído.
- Para estar completamente desconectado de la entrada de alimentación, el enchufe principal de adaptador de CA/CC debe estar desconectado de la fuente de alimentación principal.
- El enchufe principal del adaptador de CA/CC no debe estar obstaculizado o debería ser fácil acceder al mismo durante su utilización.
- La información técnica se encuentra en la parte inferior del aparato.
- La batería no debe ser expuesta al calor excesivo (producto del sol, fuego o similares).
- Tanto el aparato como el adaptador de CA/CC no deben ser expuestos a goteos o salpicaduras de líquidos. Tampoco se debe colocar ningún objeto que contenga líquidos, por ejemplo un florero, sobre ellos.
- PARA EVITAR EL RIESGO DE DESCARGA ELÉCTRICA, NO quite LA CUBIERTA (NI LA PARTE TRASERA). NO HAY NINGUNA PARTE DENTRO DE ESTA UNIDAD QUE EL USUARIO PUEDA ARREGLAR. ENVÍE TODO SERVICIO DE MANTENIMIENTO AL PERSONAL CAPACITADO DE SERVICIO DE HARMAN CONSUMER GROUP, INC.
- No quite nunca la tapa de la rejilla para arreglar el sistema de altavoces. El sistema de altavoces no contiene ninguna parte que el usuario pueda arreglar.

	PRECAUCION RIESGO DE DESCARGA ELÉCTRICA. NO ABRIR.	
EL RAYO DENTRO DEL TRIÁNGULO ES UNA SEÑAL DE ADVERTENCIA DE VOLTAJE PELIGROSO DENTRO DEL PRODUCTO.	PRECAUCIÓN : PARA REDUCIR EL RIESGO DE DESCARGA ELÉCTRICA, NO quite LA CUBIERTA, NO HAY NINGUNA PARTE ADEENTRO QUE EL USUARIO PUEDA ARREGLAR. ENVÍE TODAS LAS REPARACIONES AL PERSONAL DE SERVICIO CAPACITADO .	EL SIGNO DE EXCLAMACIÓN DENTRO DEL TRIÁNGULO ES UNA SEÑAL DE ADVERTENCIA DE INSTRUCCIONES IMPORTANTES QUE ACOMPAÑAN AL PRODUCTO.

ADVERTENCIA: PARA EVITAR EL PELIGRO DE INCENDIOS O DESCARGAS ELÉCTRICAS, NO EXPONGA ESTE PRODUCTO A LA LLUVIA O LA HUMEDAD.

ADVERTENCIA: EL APARATO NO DEBE SER EXPUESTO A SALPICADURAS NI GOTEO Y NO SE DEBEN COLOCAR OBJETOS LLENOS DE LÍQUIDO, COMO LOS JARRONES, SOBRE EL APARATO.

IMPORTANTE:

Debe instalarse el adaptador apropiado antes de insertar el iPod en el JBL On Stage IIIIP. Cuando instale su iPod, cerciórese de que el conector del iPod esté alineado adecuadamente con el conector del JBL On Stage IIIIP . Caso contrario, pueden provocarse daños permanentes al conector del iPod e imposibilitar su utilización.

NOTA IMPORTANTE PARA TODOS LOS PRODUCTOS ELECTRÓNICOS:

Se recomienda apagar el dispositivo antes de insertar o desenchufar los cables de audio de los auriculares o enchufes de salida a línea regulada que proveen señal al dispositivo. Esto prolongará la vida útil de su unidad, ayudará a proteger el dispositivo contra corrientes estáticas y a prevenir daños potenciales.

regulaciones de la fcc

Declaración de conformidad con la FCC

Este aparato cumple con la Parte 15 de las Normas de la FCC. El funcionamiento está sujeto a las dos condiciones siguientes: (1) Este aparato no puede causar interferencia dañina, y (2) este aparato debe aceptar cualquier interferencia que reciba, incluso la interferencia que pueda ocasionar funcionamiento indeseado.

Interferencia de radio y televisión

Este equipo ha sido probado y se encontró que cumple con los límites para aparatos digitales de Clase B, de conformidad con la Parte 15 de las Normas de la FCC. Estos límites están diseñados para ofrecer una protección razonable contra interferencia dañina en una instalación residencial. Este equipo genera, utiliza y puede emitir potencia de radiofrecuencia y, si no se instala y se utiliza de acuerdo con las instrucciones, puede ocasionar interferencia dañina a las comunicaciones de radio. Sin embargo, no existe garantía de que no ocurrirá interferencia en una instalación en particular.

Si este equipo no causa interferencia a la recepción de radio o televisión, la cual puede determinarse encendiendo y apagando el equipo, se alienta al usuario a que intente corregir la interferencia de alguna de las siguientes formas:

- Aumente la separación entre el equipo y el receptor.
- Conecte el equipo a un tomacorriente distinto de manera que el equipo y el receptor queden en diferentes circuitos derivados.
- Consulte al vendedor o a un técnico de radio/TV con experiencia.

Los cambios o modificaciones que no estén aprobados expresamente por JBL, Inc., podrían anular la autoridad del usuario para utilizar el equipo.

Desempaquetado

Desempaquete con cuidado su sistema JBL On Stage IIIIP e identifique todos los componentes:

1. JBL On Stage IIIIP

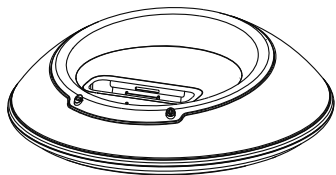

2. Fuente de alimentación

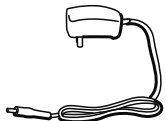

3. Mando a distancia por infrarrojos

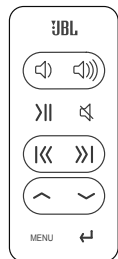

4. Adaptadores de estaciones de anclaje



5. Cable de sonido auxiliar de 3,5 mm



Conozca su JBL On Stage IIIIP

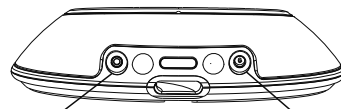

Entrada de audio

Entrada de CC

Adaptadores de estaciones de anclaje

Si desea obtener información detallada acerca de la selección, instalación y desconexión de los adaptadores de estaciones de anclaje, visite www.jbl.com.

Para desconectar un adaptador, inserte un destornillador de cabeza plana (se vende por separado) en la ranura que está en la parte posterior del mismo y levántelo.

Asegúrese de que su iPod esté anclado correctamente en el JBL On Stage IIIIP utilizando el adaptador correcto.

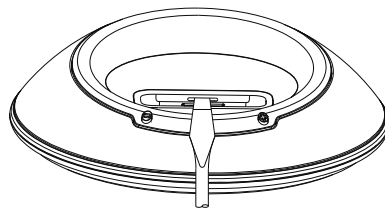

guía de configuración sencilla del JBL On Stage III P

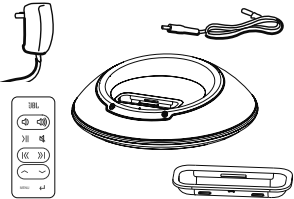
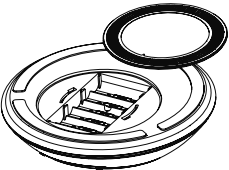
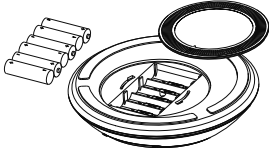
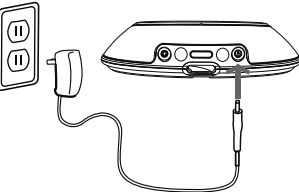
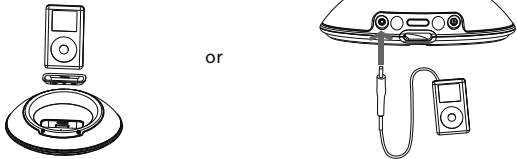
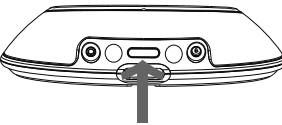
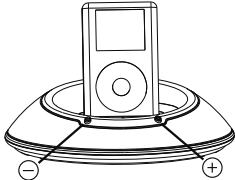
 <p>Ilustración que muestra el adaptador de corriente, el control remoto y el cable de entrada del JBL On Stage III P desempaquetados.</p>	 <p>Ilustración que muestra la tapa de las pilas del JBL On Stage III P abierta.</p>	 <p>Ilustración que muestra la instalación de 6 pilas AA en el compartimiento de las pilas del JBL On Stage III P.</p>	 <p>Ilustración que muestra el enchufe del adaptador de corriente conectado a la toma marcada en la parte trasera del JBL On Stage III P y el adaptador de corriente conectado a una regleta.</p>
<p>Paso 1. Desempaque los adaptadores, el control remoto y el cable de entrada del JBL On Stage III P. Lea estas instrucciones completamente.</p>	<p>Paso 2. Ponga la puerta de las pilas en posición abierta y abra el compartimiento.</p>	<p>Paso 3. Coloque 6 pilas AA en el compartimiento.</p>	<p>Paso 4. Conecte el enchufe del adaptador de corriente a la toma marcada en la parte trasera del JBL On Stage III P y enchufe el adaptador de corriente al tomacorriente de la pared o a una regleta.</p>
 <p>Ilustración que muestra un iPod conectado al adaptador de corriente del JBL On Stage III P. Se muestra la opción de conectar el cable de audio a la parte trasera del JBL On Stage III P o conectar el cable de audio a la fuente de audio.</p>	 <p>Ilustración que muestra el botón de encendido en la parte trasera del JBL On Stage III P. Se muestra una luz verde encendida cuando el sistema del JBL On Stage III P está encendido.</p>	 <p>Ilustración que muestra el ajuste de volumen usando el botón (+) para subirlo y (-) para bajarlo. Se muestra el botón de silencio para silenciar el JBL On Stage III P.</p>	
<p>Paso 5. Coloque el adaptador adecuado para iPod en el JBL On Stage III P. Coloque su iPod en el conector del sincronizador o conecte el cable de entrada de audio a la parte trasera del JBL On Stage III P. Conecte el cable de audio a la fuente de audio.</p>	<p>Paso 6. Apriete el botón de encendido en la parte trasera del JBL On Stage III P. Se encenderá una luz verde cuando el sistema del JBL On Stage III P esté encendido.</p>	<p>Paso 7. Ajuste el volumen usando (+) para subirlo y (-) para bajarlo. Apriete el botón para silenciar el JBL On Stage III P. Apriete cualquier botón para desensilenciarlo.</p>	

Eliminación de baterías

Se considera que las baterías alcalinas no son peligrosas y que pueden desecharse con la basura del hogar.

Se considera que las baterías recargables (es decir, de níquel cadmio, hidruro de metal, litio y ion de litio) son materiales domésticos peligrosos, que pueden plantear un riesgo innecesario para la salud y la seguridad. Los materiales indeseables deben desecharse de forma ambientalmente responsable. Si desea obtener más información en cuanto a la recolección ambientalmente responsable, reciclaje y la eliminación de baterías usadas, comuníquese con sus autoridades locales de recolección de residuos

NO MEZCLE DIFERENTES TIPOS DE BATERÍAS
NO MEZCLE BATERÍAS CARGADAS CON OTRAS QUE TENGAN UNA CARGA PARCIAL.
LAS BATERÍAS NO SE RECARGAN MIENTRAS ESTÉN COLOCADAS EN EL JBL ON STAGE III P

JBL On Stage IIP funcionalidad remota

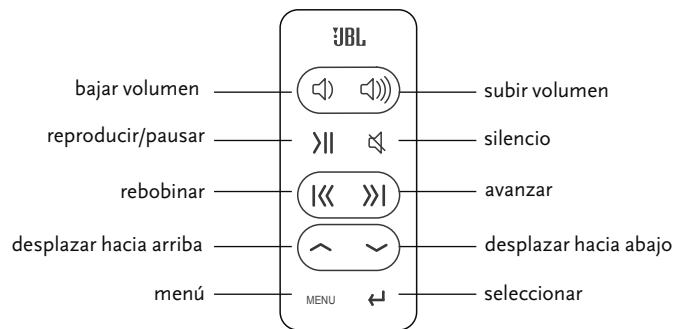

Mando a distancia de 10 botones de JBL:	
Transmisión:	Infrarrojos
Frecuencia:	38 kHz
Rango de funcionamiento:	6 metros
Tipo de batería:	CR2025 3 V
Dimensiones:	
Anchura:	33 mm
Altura:	86 mm
Profundidad:	6 mm
Peso (incluida la batería):	34 gramos

Modo de control de navegación

Encender el iPod:

Pulse cualquier botón del mando a distancia para despertar el iPod.

Apagar el iPod:

Pulse y mantenga pulsado el botón Reproducir/Pausa durante 2 segundos.

Mostrar el menú del iPod:

Pulse el botón Menú.

Desplazarse hacia arriba:

Pulse el botón Desplazar hacia arriba.

Desplazarse hacia abajo:

Pulse el botón Desplazar hacia abajo.

Ir al menú anterior:

Pulse el botón Menú.

Seleccionar menú/pista/función:

Pulse el botón Seleccionar.

Modo de control de música

Reproducir una pista:

Pulse el botón Reproducir/Pausa. Nota: Si el iPod está en el Menú Principal, pulsar Reproducir/Pausa hará que el iPod comience a reproducir toda su música.

Pausar una pista:

Pulse el botón Reproducir/Pausa mientras se está reproduciendo una canción.

Saltar a la pista siguiente:

Pulse el botón Avanzar.

Saltar a la pista anterior:

Pulse el botón Rebobinar.

Avanzar rápido una pista:

Pulse y mantenga pulsado el botón Avanzar.

Rebobinar rápido una pista:

Pulse y mantenga pulsado el botón Rebobinar.

Subir el volumen:

Pulse el botón Subir volumen.

Bajar el volumen:

Pulse el botón Bajar volumen.

Silenciar:

Pulse el botón Silencio.

Ir al menú anterior:

Pulse el botón Menú.

Seleccionar menú/pista/función:

Pulse el botón Seleccionar.

resolución de problemas del JBL On Stage IIIIP

Especificaciones del JBL On Stage IIIIP	Síntoma	Problema posible	Solución
<p>Gama de frecuencias: 70Hz – 20kHz</p> <p>Consumo de energía: 20W máximo</p> <p>Potencia de entrada: 12V/1,5A</p> <p>Trasductor del JBL On Stage IIIIP (4) 1 gama completa por canal</p> <p>Dimensiones: Diámetro – 7 1/2" (190mm) Altura – 2" (51mm) Peso del sistema: 1.12 lb (0.51kg)</p> <p>Pilas: Tamaño – AA Tipo – Alcalinas, NiMh</p> <p>NO MEZCLE DISTINTOS TIPOS DE PILAS.</p> <p>NO MEZCLE PILAS NUEVAS CON PILAS MEDIO USADAS.</p> <p>LAS PILAS NO SE RECARGARÁN DENTRO DEL JBL ON STAGE IIIIP.</p>	<p>Solución de problemas</p> <p>No sale sonido del sistema de altavoces JBL On Stage IIIIP.</p>	<p>No llega corriente al sistema.</p> <p>El adaptador de corriente no está bien metido.</p>	<p>Asegúrese de que la fuente de energía esté conectada a una fuente de energía con corriente y bien conectada al JBL On Stage IIIIP. Nota: Cuando el JBL On Stage IIIIP esté encendido, se encenderá una luz verde en el JBL On Stage IIIIP.</p>
		<p>No hay volumen o está muy bajo.</p>	<p>Toque el botón para subir el volumen (+) en el control de volumen para desemmudecerlo y/o subir el volumen del sistema. Nota: Al tocar el botón para bajar el volumen (-) el volumen del sistema bajará. Al tocar el botón para subir el volumen (+) y el botón para bajarlo (-) al mismo tiempo, el sistema quedará enmudecido.</p>
		<p>La fuente de entrada es baja.</p>	<p>Suba el volumen del dispositivo de la fuente de audio.</p>
		<p>Pilas bajas o agotadas.</p>	<p>Cambie las pilas.</p>
		<p>iPod pausado.</p>	<p>Apriete el botón de Tocar del iPod o el control remoto.</p>

Si tiene cualquier pregunta o necesita asistencia, visite www.jbl.com. Estas especificaciones están sujetas a cambios sin previo aviso.

Symptom	Problema posible	Solución
No hay corriente; la luz verde no se enciende.	El adaptador de la pared no está bien conectado al JBL On Stage III P. El adaptador de la pared no recibe corriente alterna.	Examine la conexión del adaptador de la pared. Coloque el adaptador de la pared en un tomacorriente conocido. Pruebe el tomacorriente con una lámpara u otro aparato.
Mensaje de error: "El dispositivo no es compatible con iPhone" se muestra en el iPhone tras conectar la unidad.	iPhone posee una versión de firmware antigua.	Actualizar la última versión del firmware de iPhone. Desacople y vuelva a acoplar el iPhone a la unidad.
Carga		
El iPod no se carga.	No llega alimentación a la unidad.	Asegúrese de que la toma de corriente de pared o la toma de corriente múltiple tiene potencia. Asegúrese de que todos los interruptores de la toma de corriente de pared o múltiple estén encendidos y que todos los interruptores de la unidad estén encendidos.
	Se está utilizando un adaptador incorrecto.	Asegúrese de que se está utilizando un adaptador correcto para su modelo específico de iPod.
		Asegúrese de que el iPod está encajado correctamente en la estación de anclaje.
	El iPod no está haciendo un buen contacto con la estación de anclaje.	Desacople y vuelva a acoplar el iPod a la unidad.

Istruzioni di sicurezza per JBL On Stage™ III P

Prima dell'uso si raccomanda di leggere le seguenti precauzioni:

- Leggere queste istruzioni, prestare attenzione agli avvertimenti e conservare per riferimento futuro.
- Non usare questo apparecchio vicino all'acqua.
- Pulire esclusivamente con un panno asciutto.
- Non ostruire le aperture di ventilazione. Per garantire una ventilazione adeguata è necessario mantenere libero uno spazio minimo di 10 mm tutto attorno all'apparecchio.
- Non collocare alcun genere di fiamma libera, quale una candela accesa, sull'apparecchio o nelle vicinanze dello stesso.
- Per lo smaltimento delle batterie, attenersi alle normative ambientali vigenti.
- Non usare l'apparecchio in presenza di climi estremi.
- Non installare vicino a fonti di calore quali radiatori, stufe, regolatori di temperatura o altri apparecchi che generano calore (amplificatori compresi).
- Non compromettere la funzione di sicurezza fornita dalla spina polarizzata o di messa a terra. La spina polarizzata ha due poli, uno più grande dell'altro, mentre la spina di messa a terra ha due poli più un terzo polo per la messa a terra. Il polo più grande o quello di messa a terra svolge la funzione di sicurezza. In caso che la spina in dotazione non si adatti alla presa di corrente disponibile, rivolgersi a un elettricista per la sostituzione della presa obsoleta.
- Assicurare che il cavo di alimentazione non venga calpestato o pizzicato, in particolare in corrispondenza delle spine, delle prese di corrente e dei punti di uscita dall'apparecchio.
- Usare esclusivamente i dispositivi e gli accessori specificati dal produttore.
- Staccare la spina durante i temporali o se si prevede di non utilizzare l'apparecchio per lunghi periodi.
- Per tutti gli interventi di riparazione, rivolgersi a personale di assistenza qualificato. La riparazione è necessaria per qualsiasi tipo di danneggiamento subito dall'apparecchio, come ad esempio il danneggiamento del cavo o della spina di alimentazione, la caduta di liquidi od oggetti all'interno dell'apparecchio, oppure se l'apparecchio è stato esposto alla pioggia o all'umidità, se funziona in modo anomalo o se è caduto.
- Per essere completamente scollegata dall'ingresso di corrente, la spina dell'adattatore AC/DC deve essere scollegata dalla rete.
- Non vi devono essere ostacoli all'accesso della spina di corrente dell'adattatore AC/DC, OVVERO deve essere facile accedervi quando in uso.
- Le informazioni dell'etichetta sono poste sulla parte inferiore dell'apparecchio.
- La batteria non deve essere esposta a eccessivo calore, quali luce solare, fiamme libere o simile.
- Non esporre l'apparecchio e l'adattatore AC/DC a gocciolamenti o a spruzzi di liquidi e non porre sopra di essi oggetti contenenti liquidi (ad es. vasi).
- PER EVITARE IL RISCHIO DI SCOSSE ELETTRICHE, NON RIMUOVERE IL COPERCHIO O IL DORSO. ALL'INTERNO DELL'APPARECCHIO NON VI SONO PARTI RIPARABILI DALL'UTENTE. PER RIPARAZIONE, RIVOLGERSI AL PERSONALE DI ASSISTENZA QUALIFICATO DI HARMAN CONSUMER GROUP, INC.
- Non rimuovere mai i coperchi delle griglie per riparare gli altoparlanti. Il sistema di altoparlanti non contiene parti riparabili dall'utente.

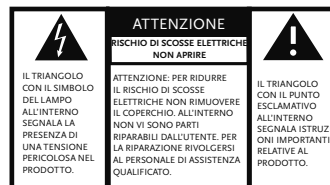

AVVERTENZA: PER EVITARE IL RISCHIO DI INCENDIO O DI SCOSSE ELETTRICHE, NON ESPORRE IL PRODOTTO ALLA PIOGGIA O ALL'UMIDITÀ.

AVVERTENZA: L'APPARECCHIO NON DEVE ESSERE ESPOSTO A GOCCIOLAMENTO O SPRUZZI E SULLO STESSO NON DEVONO ESSERE COLLOCATI OGGETTI CONTENENTI ACQUA, COME AD ESEMPIO DEI VASI.

IMPORTANTE:

Prima di inserire l'iPod sull'JBL On Stage III P, è necessario installare il corretto adattatore. Installando l'iPod, verificare che il suo connettore sia correttamente allineato al connettore dell'JBL On Stage III P, per non causare danni permanenti al connettore iPod, rendendo l'apparecchio inutilizzabile.

NOTA IMPORTANTE PER TUTTI I PRODOTTI ELETTRONICI:

È buona norma spegnere il dispositivo prima di inserire le spine dei cavi audio di auricolari o delle uscite di linea del dispositivo sorgente, o prima di scollegarle. Così facendo si prolungherà la sua, lo si proteggerà dall'elettricità statica e si eviterà la possibilità di danneggiarlo.

conformità fcc

Dichiarazione di conformità FCC

Quest'apparecchiatura è conforme alla Parte 15 delle norme FCC. Il suo funzionamento è soggetto alle due condizioni seguenti: (1) che quest'apparecchio non possa causare interferenze nocive; e (2) che possa tollerare tutte le interferenze subite, comprese quelle causate da funzionamenti inopportuni.

Interferenze radiotelevisive

Quest'apparecchiatura è stata testata e riscontrata conforme ai limiti fissati per i dispositivi digitali di classe B, in conformità alla Parte 15 dei regolamenti FCC. Tali limiti sono ideati per assicurare una ragionevole protezione dalle interferenze nocive nelle installazioni residenziali. Quest'apparecchio genera, utilizza e può irradiare energia a radiofrequenza e, se non installato ed utilizzato in conformità alle istruzioni, può causare interferenze dannose per le comunicazioni radio. Tuttavia, non vi è alcuna garanzia che le interferenze non si verifichino effettivamente in un'installazione particolare.

Se quest'apparecchio causa interferenze alla ricezione radiotelevisiva - determinabili spegnendo e riaccendendo il medesimo - l'utente dovrebbe tentare di eliminarle attuando una o più delle seguenti misure:

- Aumentare la separazione tra apparecchio e ricevitore.
- Collegare l'apparecchio ad una presa diversa, in modo che apparecchio e ricevitore si trovino su diversi circuiti derivati.
- Rivolgersi al rivenditore o ad un tecnico radiotelevisivo d'esperienza.

Eventuali modifiche o variazioni non espressamente autorizzate da JBL, Inc., possono comportare il decadere dell'autorizzazione dell'utente a far funzionare l'apparecchio.

Disimballaggio

Disimballare con cautela il sistema JBL On Stage IIIIP e individuare tutti i componenti:

1. JBL On Stage IIIIP

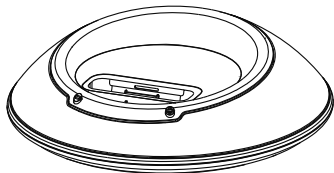

2. Alimentatore

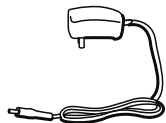

3. Telecomando IR

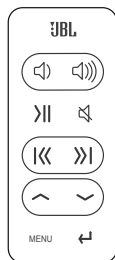

4. Adattatori per la base



5. Cavo audio ausiliario 3,5 mm



Per conoscere il tuo JBL On Stage IIIIP

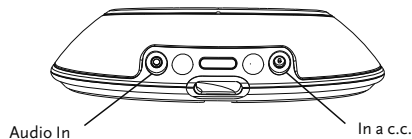

Adattatori per la base



Per informazioni dettagliate sulla selezione, l'installazione e la rimozione di adattatori per la base, visitare il sito www.jbl.com.

Per rimuovere un adattatore, inserire un cacciavite a lama piatta (disponibile in commercio) nella fessura sul retro dell'adattatore e fare leva verso l'alto.

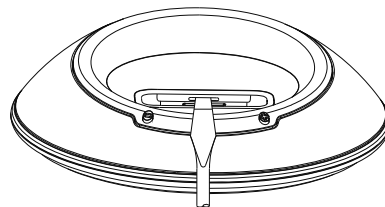
Accertarsi che il proprio iPod sia ben inserito nel JBL On Stage IIIIP mediante l'apposito adattatore.

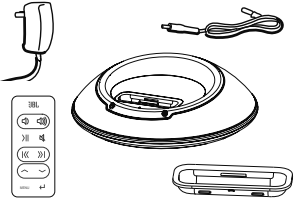
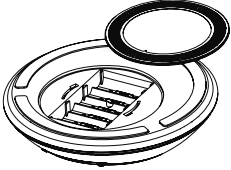
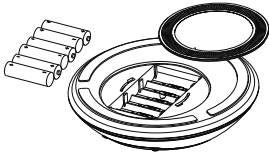
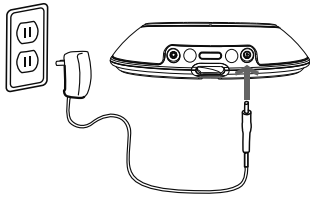

guida all'installazione di JBL On Stage IIIIP

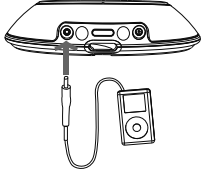
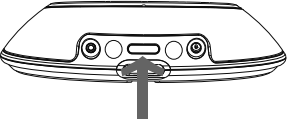
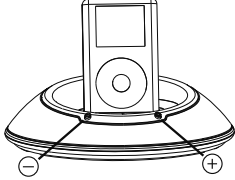
			
<p>Punto 1. Rimuovere JBL On Stage IIIIP, gli adattatori, il telecomando ed il cavo audio dalla confezione. Leggere attentamente le presenti istruzioni.</p>	<p>Punto 2. Sbloccare lo sportello delle batterie, in modo da poter accedere al vano (per funzionamento a batterie)</p>	<p>Punto 3. Inserire nel vano batterie 6 batterie formato AA (per funzionamento a batterie).</p>	<p>Punto 4. Collegare l'alimentazione tramite connessione Jack alla specifica entrata, presente sul retro di JBL On Stage IIIIP ed inserire l'adattatore alla rete elettrica.</p>
	<p>or</p> 		
<p>Punto 5. Inserire lo specifico adattatore per il proprio iPod su JBL On Stage IIIIP. Inserire l'iPod nel connettore oppure collegare il cavo d'entrata audio al retro di JBL On Stage IIIIP. Collegare il cavo audio alla sorgente audio.</p>		<p>Punto 6. Premere il pulsante Power presente sul retro di JBL On Stage IIIIP. Quando il sistema JBL On Stage IIIIP è attivo, si accende un LED verde.</p>	<p>Punto 7. Regolare il volume usando (+) per aumentarlo e (-) per diminuirlo. Premere entrambi per mettere in mute JBL On Stage IIIIP. Premere uno qualsiasi dei due pulsanti per eliminare il mute.</p>

Smaltimento delle batterie

Le batterie alcaline non sono considerate pericolose e possono essere eliminate nei normali rifiuti di casa.

Le batterie ricaricabili (cioè, quelle al nickel-cadmio, idruro di metallo del nickel, litio e ione di litio) sono considerate materiale domestico pericoloso e possono presentare rischi per la salute e la sicurezza. Gli articoli indesiderati dovrebbero essere smaltiti in un modo opportuno da un punto di vista ambientale. Contattare le autorità locali di gestione dei rifiuti per ottenere informazioni sul modo di raccolta adatto per l'ambiente, il riciclaggio e lo smaltimento di batterie usate.

NON COMBINARE DIVERSI TIPI DI BATTERIE
NON COMBINARE BATTERIE CARICHE E ALTRE PARZIALMENTE CARICHE
JBL ON STAGE IIIIP NON HA LA FUNZIONE DI RICARICA DELLE BATTERIE

JBL On Stage IIP funzioni del telecomando

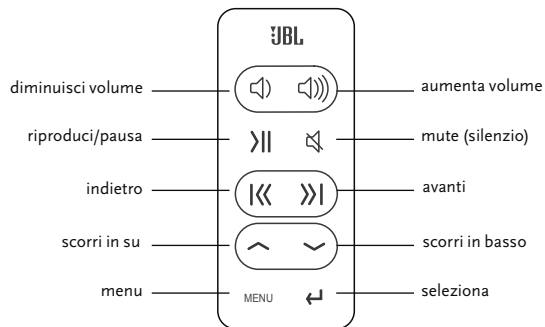

Telecomando JBL a 10 pulsanti	
Trasmissione:	infrarosso
Frequenza:	38 kHz
Portata:	6,10 metri (20')
Tipo di batteria:	CR2025 3V
Dimensioni:	
larghezza:	33 mm (1,29")
altezza:	86 mm (3,38")
profondità:	6 mm (0,23")
Peso (batteria compresa):	34 g (1,2 oz)

Modalità di controllo navigazione

- Accendere l'iPod: premere un pulsante qualsiasi sul telecomando per attivare l'iPod.
- Spegnere l'iPod: tenere premuto il pulsante Riproduci/pausa per 2 secondi.
- Visualizzare il menu iPod: premere il pulsante Menu.
- Scorrere verso l'alto: premere il pulsante Scorri in su.
- Scorrere verso il basso: premere il pulsante Scorri in basso.
- Vai al menu precedente: premere il pulsante Menu.
- Selezionare Menu/Brano/Caratteristica: premere il pulsante Seleziona.

Modalità di controllo della musica

- Ascoltare un brano: premere il pulsante Riproduci/pausa.
Nota: Se l'iPod è al Main Menu (Menu principale), premendo il pulsante Riproduci/pausa si avvia la riproduzione di tutta la musica contenuta nell'iPod.
- Pausa del brano: premere il pulsante Riproduci/pausa durante la riproduzione di un brano.
- Passare al brano successivo: premere il pulsante Avanti.
- Passare al brano precedente: premere il pulsante Indietro.
- Brano avanti veloce: tenere premuto il pulsante Avanti.
- Brano indietro veloce: tenere premuto il pulsante Indietro.
- Aumentare il volume: premere il pulsante Aumenta Volume.
- Diminuire il volume: premere il pulsante Diminuisce Volume.
- Mute: premere il pulsante Mute (Silenzio).
- Vai al menu precedente: premere il pulsante Menu.
- Selezionare Menu/Brano/Caratteristica: premere il pulsante Seleziona.

specifiche tecniche e risoluzione dei problemi JBL On Stage IIIIP

Specifiche di JBL On Stage IIIIP	Sintomo	Problema possibile	Soluzione
<p>Risposta in frequenza: 70Hz – 20kHz</p> <p>Consumo massimo: 20W</p> <p>Tensione di ingresso: 12V/1,5A</p> <p>Trasduttore: (4) 1 Full range per canale</p> <p>Misure: Diametro – 7 1/2" (190mm) Altezza – 2" (51mm) Peso del sistema: 1,12 lb (0,51kg)</p> <p>Batterie: Formato – AA Tipo – alcaline, NiMh</p> <p>NON UTILIZZARE BATTERIE DI TIPI DIVERSI.</p> <p>NON UTILIZZARE BATTERIE CARICHE E PARZIALMENTE CARICHE.</p> <p>IN JBL ON STAGE IIIIP NON RICARICA LE BATTERIE.</p>	<p>Sound Quality</p> <p>Nessun suono emesso dal sistema di altoparlanti JBL On Stage IIIIP.</p>	Sistema non alimentato.	Assicurarsi che l'alimentatore sia collegato ad una sorgente di alimentazione sotto tensione e che sia correttamente connesso a JBL On Stage IIIIP. Nota: Quando JBL On Stage IIIIP è alimentato, si deve accendere un LED verde.
		Connettore di alimentazione non correttamente inserito.	
		Volume assente o basso.	<p>Agire sul tasto "Aumento volume" (+) del comando di volume per togliere il mute e/o aumentare il livello di volume del sistema.</p> <p>Nota: Agendo sul tasto "Diminuzione volume" (-) si riduce il volume del sistema. Premendo contemporaneamente il tasto (+) e il tasto (-) si mette in mute il sistema.</p>
		Sorgente d'entrata bassa.	Aumentare il livello del volume sul dispositivo audio sorgente.
		Batterie quasi scariche o esauste.	Sostituire le batterie.
		iPod in pausa.	Premere il pulsante riproduzione dell'iPod o il telecomando.

Per qualsiasi chiarimento o ulteriore assistenza, si rimanda al sito www.jbl.com.
 Le presenti specifiche sono soggette a modifiche senza preavviso.

Sintomo	Problema possibile	Soluzione
Alimentazione assente; il LED verde non è illuminato.	L'adattatore A.C. non è inserito alla rete.	Controllare il collegamento dell'adattatore A.C.
	L'adattatore A.C. non è connesso.	Inserire l'adattatore A.C. alla rete elettrica. Testare la presa con una lampada o un altro dispositivo.
Messaggio di errore: "L'apparecchiatura non è compatibile con l'iPhone" è mostrato sull'iPhone dopo essere stato collegato all'unità.	iPhone ha una versione precedente del firmware	Aggiornare il firmware iPhone all'ultima versione. Scollegare e ricollegare l'iPhone all'unità.
Carica		
L'iPod non si carica.	Alimentazione assente.	Accertarsi che la presa sia collegata all'alimentazione. Accertarsi che siano accesi tutti gli interruttori delle prese e dell'impianto di altoparlanti.
	Si utilizza l'adattatore errato.	Verificare che l'adattatore usato sia corretto per lo specifico modello di iPod.
		Verificare che l'iPod sia completamente inserito nella base.
	L'iPod non è bene a contatto con la base.	Scollegare e ricollegare l'iPod all'unità.

JBL On Stage™* IIP veiligheidsvoorschriften

Lees voor het gebruik de volgende voorzorgsmaatregelen:

- Lees deze aanwijzingen, neem de waarschuwingen in acht en bewaar deze voor toekomstig gebruik.
- Gebruik het toestel niet in de buurt van water.
- Alleen met droge doek schoonmaken.
- Houd ventilatieroosters vrij; voor voldoende ventilatie is minimaal 10 mm rondom het toestel nodig.
- Geen open vuur zoals kaarsen op of bij het toestel gebruiken.
- Gooi de batterij niet bij het gewone afval.
- Toestel alleen gebruiken in gematigde klimaten.
- Niet installeren bij warmtebronnen zoals radiators, kachels of andere toestellen (ook versterkers) die hitte uitstralen.
- Een gepolariseerde, geaarde stekker is voor uw veiligheid; zorg dat deze altijd heel blijft. Een gepolariseerde stekker heeft twee uiteinden waarvan een breder dan de ander. Een geaarde stekker heeft twee uiteinden en een derde geaarde pin. Het brede uiteinde of de derde pin is er voor de veiligheid. Als de bijgeleverde stekker niet in het stopcontact past, raadpleeg dan een elektricien om het verouderde stopcontact te vervangen.
- Bescherm het snoer tegen beschadiging door voeten en afknellen, vooral bij de stekkers en stopcontacten, en daar waar het snoer het apparaat verlaat.
- Gebruik alleen toebehoren en accessoires gespecificeerd door de fabrikant.
- Haal de stekker tijdens onweer eruit en ook als het toestel lange tijd niet gebruikt wordt.
- De hoofdstekker van de AC-DC-adapter moet volledig uit het stopcontact getrokken zijn, om volledig afgesloten te zijn van de stroominvoer.
- De hoofdstekker van de AC/DC-adapter dient niet gehinderd te zijn OF deze dient gemakkelijk bereikbaar te zijn tijdens gewenst gebruik.
- Informatie over markering bevindt zich aan de onderkant van het apparaat.
- De batterij mag niet aan buitensporige hitte worden blootgesteld, zoals zonlicht, vlammen en dergelijke.
- Het apparaat en de AC/DC-adapter mogen niet worden blootgesteld aan vocht en met vloeistoffen gevulde voorwerpen, zoals vazen, mogen niet op het apparaat en de AC/DC-adapter worden geplaatst.
- Laat alle onderhoud door gekwalificeerd personeel uitvoeren. Onderhoud is nodig als het toestel op enige manier beschadigd is, zoals beschadigingen van het snoer of de stekker, wanneer er vloeistoffen over geknoeid zijn of er voorwerpen op gevallen zijn, het toestel heeft blootgestaan aan regen of vocht, het niet normaal functioneert, of gevallen is.
- **OM ELECTRISCHE SCHOKKEN TE VOORKOMEN, DE BUITENKANT (OF ACHTERKANT) NIET VERWIJDEREN. ER ZIJN GEEN ONDERDELEN**
- **IN DIT TOESTEL DIE ZELF ONDERHOUDEN KUNNEN WORDEN. RAADPLEEG VOOR ONDERHOUD GEKVALIFICEERD HARMAN CONSUMER GROUP, INC., PERSONEEL A.U.B.**
- Verwijder nooit het rooster om onderhoud aan de luidspreker uit te voeren. De luidspreker heeft geen onderdelen die zelf onderhouden kunnen worden.



WAARSCHUWING: OM BRAND EN ELECTRISCHE SCHOKKEN TE VOORKOMEN, DIT PRODUCT NIET BLOOTSTELLEN AAN REGEN OF VOCHT.

WAARSCHUWING: DIT TOESTEL NIET BLOOTSTELLEN AAN DRUPPELS OF SPATTEN EN GEEN VOORWERPEN GEVULD MET VLOEISTOFFEN, ZOALS VAZEN OF HET TOESTEL PLAATSEN.

BELANGRIJK:

De juiste adapter moet worden geïnstalleerd voordat u iPod in de JBL On Stage IIP wordt gestoken. Zorg ervoor dat de connector van de iPod goed uitgelijnd is met de connector van de JBL On Stage IIP, wanneer u uw iPod installeert. Mocht dit niet worden gedaan, dan kan er permanente schade aan de connector van de iPod optreden, waardoor de iPod onbruikbaar wordt.

BELANGRIJKE OPMERKING VOOR ALLE ELEKTRONISCHE PRODUCTEN:

Het is een goede gewoonte het apparaat uit te schakelen voordat iets aan de verbindingen van hoofdtelefoon, bronnen wordt gewijzigd. Dit verlengt de levensduur van uw apparaat en draagt bij aan de bescherming tegen statische elektriciteit en het voorkomt mogelijke schade.

fcc voorschriften

FCC-conformiteitsverklaring

Dit apparaat voldoet aan Deel 15 van de FCC-voorschriften. De werking dient aan de volgende twee voorwaarden te voldoen: (1) Het apparaat mag geen schadelijke storing veroorzaken en (2) het apparaat dient storing waar het aan blootgesteld wordt te aanvaarden, inclusief storing die ongewenst functioneren tot gevolg heeft.

Radio- en televisiestoring

Dit apparaat is getest en blijft, overeenkomstig Deel 15 van de FCC-voorschriften, binnen de limieten van een B-klasse digitaal apparaat. Deze limieten zijn ingesteld om een redelijke bescherming tegen schadelijke storing in een woonsituatie te bieden. Dit apparaat brengt radiofrequentie-energie voort, maakt daar gebruik van en straalt deze uit. Indien het apparaat niet overeenkomstig de instructies geïnstalleerd en gebruikt wordt, kan het schadelijke storing aan radiosignalen veroorzaken. Er wordt echter niet gegarandeerd dat zich bij een bepaalde installatie geen storingen voordoen.

Als dit apparaat de ontvangst van radio- of televisiesignalen verstoort, hetgeen kan worden vastgesteld door het apparaat uit en daarna aan te zetten, raden we de gebruiker aan om de storing te verhelpen door een van de volgende maatregelen te treffen:

- Vergroot de afstand tussen het apparaat en de ontvanger.
- Sluit het apparaat op een ander stopcontact aan zodat het apparaat en de ontvanger tot een verschillende elektriciteitsgroep behoren.
- Raadpleeg de dealer of een ervaren radio/tv-technicus voor hulp.

Wijzigingen of aanpassingen die niet uitdrukkelijk door JBL, Inc., zijn goedgekeurd, kunnen leiden tot nietigverklaring van het recht van de gebruiker om het apparaat te bedienen.

Uitpakken

Pak het JBL On Stage IIIP-systeem voorzichtig uit.
U beschikt over onderstaande componenten.

1. JBL On Stage IIIP

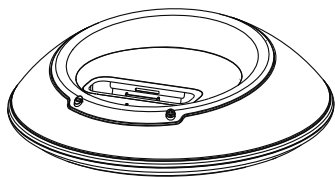

4. iPod-Dockadapters



2. Voedingsadapter

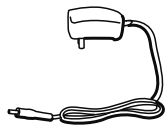

5. 3,5-mm audiokabel



3. IR-afstandsbediening

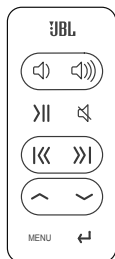

Kennismaken met de JBL On Stage IIIP

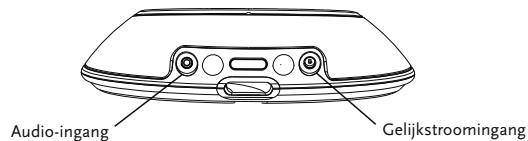

Dockadapters



Bezoek www.jbl.com voor gedetailleerde informatie over selectie, installatie en verwijdering van dockadapters.

Steek om een adapter te verwijderen een platte schroevendraaier (niet meegeleverd) in de gleuf aan de achterkant van de adapter en druk deze omhoog.

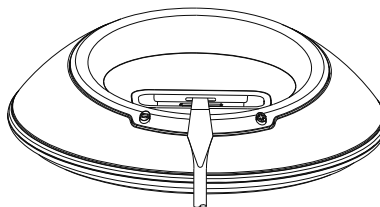
Zorg ervoor dat uw iPod door gebruik van de juiste adapter goed in de JBL On Stage IIIP is geplaatst.

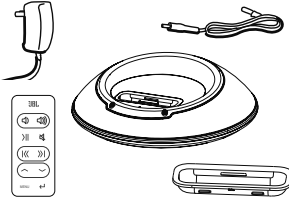
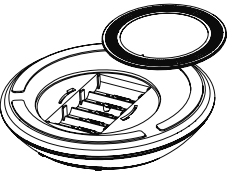
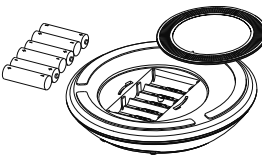
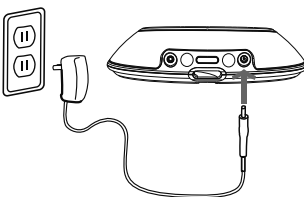

JBL On Stage IIIP handleiding eenvoudige installatie

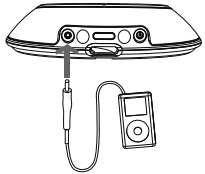
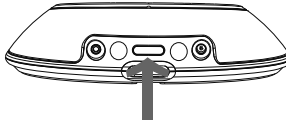
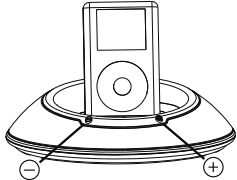
			
<p>Stap 1. Pak de JBL On Stage IIIP, adapter, stroomadapter en audiokabel uit. Lees de instructies volledig door.</p>	<p>Stap 2. Ontgrendel het deksel van het batterijvak met een draaibeweging en open deze.</p>	<p>Stap 3. Plaats 6 AA -batterijen in het batterijvak.</p>	<p>Stap 4. Steek de voedingsplug in de daarvoor bestemde ingang aan de achterkant van de JBL On Stage IIIP en steek de stekker van de stroomadapter in het stopcontact of een stekkerdoos.</p>
	<p>or</p> 		
<p>Stap 5. Plaats de juiste iPod adapter op de JBL On Stage IIIP. Plaats de iPod op de aansluiting van het station of sluit de audiokabel de achterkant van de JBL On Stage IIIP aan. Verbind de audiokabel met een geluidsbron.</p>	<p>Stap 6. Druk op de aan- en uitknop aan de achterkant van de JBL On Stage IIIP. Een groen ledlampje gaat branden als het JBL On Stage IIIP systeem aan staat.</p>	<p>Stap 7. Regel het geluid met (+) voor harder en (-) voor zachter. Druk op beide knoppen van de JBL On Stage IIIP om het geluid te dempen. Druk op een van de knoppen om het dempen uit te schakelen.</p>	

GEBRUIK GEEN VERSCHILLENDE SOORTEN BATTERIJEN DOOR ELKAAR
 GEBRUIK GEEN VOLLEDIG EN GEDEELTELIIK OPGELADEN BATTERIJEN DOOR ELKAAR
 DE JBL ON STAGE IIIP LAADT GEEN BATTERIJEN OP

Batterijen wegwerpen

Gooi batterijen niet bij het gewone huisvuil maar lever deze in!
 Bijvoorbeeld bij uw electronica leverancier of supermarkt

JBL On Stage IIP functies van afstandsbediening

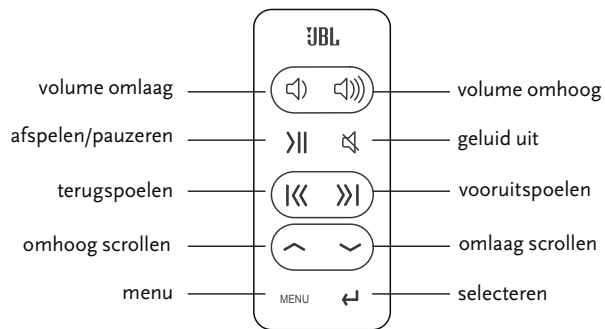

JBL afstandsbediening met tien toetsen
Overdracht: IR
Frequentie: 38 kHz
Bereik: 6 m
Batterijtype: CR2025 3V
Afmetingen: breedte: 33 mm
hoogte: 86 mm
diepte: 6 mm
Gewicht (inclusief batterij): 34 g

Navigatiemodus

iPod aanzetten:

druk op een willekeurige toets op de afstandsbediening om de iPod uit de sluimerstand te halen.

iPod uitzetten:

druk op de toets afspelen/pauzeren en houd deze twee seconden ingedrukt.

iPod-menu openen:

druk op de menu-toets.

Omhoog scrollen:

druk op de toets omhoog scrollen.

Omlaag scrollen:

druk op de toets omlaag scrollen.

Naar vorige menu gaan:

druk op de menu-toets.

Menu/track/functie selecteren:

druk op de selectietoets.

Muziekmodus

Een track afspelen:

druk op de toets afspelen/pauzeren. Opmerking: als de iPod zich bij het hoofdmenu bevindt terwijl u afspelen/pauzeren indrukt, begint de iPod alle muziek af te spelen.

Een track pauzeren:

druk op de toets afspelen/pauzeren tijdens het afspelen van een nummer.

Naar volgende track gaan:

druk op de toets vooruitspoelen.

Naar vorige track gaan:

druk op de toets terugspoelen.

Track snel vooruitspoelen:

druk op de toets vooruitspoelen en houd de toets ingedrukt.

Track snel terugspoelen:

druk op de toets terugspoelen en houd de toets ingedrukt.

Volume verhogen:

druk op de toets volume omhoog.

Volume verlagen:

druk op de toets volume omlaag.

Geluid uit:

druk op de toets geluid uit.

Naar vorige menu gaan:

druk op de menu-toets.

Menu/track/functie selecteren:

druk op de selectietoets.

oplossen van problemen met uw JBL On Stage IIIP

Technische gegevens	Symptoom	Mogelijk probleem	Oplossing
<p>Frequentiebereik : 70 Hz – 20 kHz</p> <p>Elektriciteitsverbruik: 20W maximaal</p> <p>Opgenomen vermogen: 12V/1,5A</p> <p>JBL On Stage IIIP Transductor: (4) 25 mm Volledig bereik per kanaal</p> <p>Afmetingen: Diameter: 190 mm Hoogte: 51 mm Gewicht systeem: 0,51 kg</p> <p>Batterij: Grootte: AA Soort: Alkaline, NiMh</p> <p>GEBRUIK GEEN VERSCHILLENDE BATTERIJSOORTEN DOOR ELKAAR.</p> <p>GEBRUIK GEEN OPGELADEN EN GEDEELTELIJK OPGELADEN BAT- TERIJEN DOOR ELKAAR.</p> <p>BATTERIJEN WORDEN NIET OPGELADEN WANNEER ZE IN DE JBL ON STAGE IIIP ZITTEN.</p>	<p>Oplossen probleem</p> <p>Er komt geen geluid uit het JBL On Stage IIIP luidsprekersysteem.</p>		
		<p>Het systeem krijgt geen stroom. De stekker van de stroomadapter zit er niet goed in.</p>	<p>Controleer of de stroomkabel op een werkend stopcontact is aangesloten en op de juiste manier op de JBL On Stage IIIP is aangesloten. Let op: Als de JBL On Stage IIIP aan staat, moet er een groen led-lampje op de JBL On Stage IIIP branden.</p>
		<p>Geen geluid of het geluid is zacht.</p>	<p>Druk op de knop 'Harder' (+) op de volumeregeling om het dempen uit te schakelen en/of het geluidsniveau van het systeem te verhogen. Let op: Door op de knop 'Geluid Zachter' (-) te drukken, wordt het geluid uit het systeem verminderd. Door tegelijkertijd de (+) en (-) knoppen van de volumeregeling aan te raken, wordt het geluid van het systeem gedempt.</p>
		<p>Inkomende bron is zacht.</p>	<p>Zet het geluid op het apparaat dat de bron is van het geluid, harder.</p>
		<p>Lege of bijna lege batterijen.</p>	<p>Vervang de batterijen.</p>
		<p>iPod in pauzestand.</p>	<p>Druk op de knop Afspelen op de iPod of op de afstandsbediening.</p>

Bezoek voor vragen of meer hulp onze Web site www.jbl.com.
Deze specificaties kunnen zonder voorafgaande kennisgeving worden gewijzigd.

Symptoom	Mogelijk probleem	Oplossing
Geen stroom; groen led-lampje brandt niet.	De wandstekker van de JBL On Stage IIP is niet goed aangesloten. De wandstekker krijgt geen netvoeding.	Controleer de aansluiting van de wandstekker. Steek de wandstekker in een zeker werkend stopcontact. Controleer met een lamp of een ander apparaat of het stopcontact het doet.
Foutmelding: “Device is not iPhone Compatible” (Apparaat niet geschikt voor iPhone) verschijnt in de iPhone nadat deze is ingezet.	iPhone voorzien van oude software.	Software van de iPhone opwaarderen. iPhone uitnemen en weer inzetten.
Opladen		
De iPod laadt niet op.	De unit krijgt geen stroom.	Controleer of het stopcontact of stekkerblok stroom krijgt. Alle schakelaars voor het stopcontact of stekkerblok en alle schakelaars voor de unit moeten aanstaan.
	Er wordt een verkeerde adapter gebruikt.	Controleer of de juiste adapter voor uw specifieke iPod-model wordt gebruikt. De iPod moet stevig in het dockingstation zitten.
	De iPod zit niet helemaal in het dockingstation.	iPod uitnemen en weer inzetten.

JBL On Stage™ IIIP 안전 지시 사항

사용하기 전에 다음 주의 사항을 읽어 주십시오.

- 본 주의사항을 읽고, 모든 경고사항에 주의하며, 향후 참조를 위해 본 지시사항을 잘 보관하십시오.
- 본 기구를 물가에서 사용하지 마십시오.
- 미른 천으로만 닦으십시오.
- 어떤 환기 구멍도 막아서는 안 됩니다. 충분한 환기를 위해서는, 전체 기구 주변 최소 10 mm의 공간이 요구 됩니다.
- 절취된 옷불과 같은 직접 화원을 기구 상 또는 근처에 두어서는 안 됩니다.
- 배터리 처리의 환경적 측면에 주의해야 합니다.
- 기구는 온화한 기후에서만 사용해야 합니다.
- 라디에이터[Radiator], 히트 레지스터[Heat register], 스토브[Stove]와 같은 열원이나 기타 열을 발생시키는 기구(증폭기 [Amplifier]) 근처에 기구를 설치해서는 안 됩니다.
- 양극화[Polarized] 또는 그라운드형[Grounding Type] 플러그의 안전상 목적을 훼손하지 마십시오. 양극화 플러그에는 하나가 다른 하나보다 넓은 두 개의 날이 있습니다. 그라운드형 플러그에는 두 개의 날과 제 3의 그라운드 날이 있습니다. 넓은 날이나 제 3의 날은 안전 상의 이유로 공급된 것입니다. 제공된 플러그가 귀하의 전원 출구에 맞지 않을 경우, 전기 기사와 상의 하여, 패용된 전원 출구를 교체하십시오.
- 특히 플러그와 전비니언스 콘센트 및 전원 연결이 사용 기구에서 빠져나가는 부분 등에서, 전원 코드를 밟거나 전원 코드가 끼이지 않도록 보호합니다.
- 번개 폭풍이 치는 동안이나 오랜 기간 동안 사용하지 않을 때 본 기구를 플러그를 빼 놓으십시오.
- 모든 수리는 자격을 갖춘 수리기사에게 맡기십시오. 전원공급 코드가 풀리거나 파손된 경우, 기구 상에 액체를 흘렸거나 물건을 떨어뜨렸을 경우, 또는 기구가 비 또는 습기에 노출 되어 정상적으로 작동하지 않거나 기구를 떨어뜨린 것과 같이 기구가 파손된 경우 수리가 요구됩니다.
- 전기 충격의 위험을 방지하기 위하여, 커버(또는 릿면) 제거하지 마십시오. 기구 내에는 사용자가 수리할 수 있는 부품은 없습니다. 수리는 자격을 갖춘 하먼 소비자 그룹[HARMAN CONSUMER GROUP, INC.]의 수리기사에게 맡기시기 바랍니다.
- 입력 전원으로부터 완전히 차단시키려면, AC/DC 어댑터의 주 플러그를 본선에서 빼내야 합니다.
- AC/DC 어댑터의 주 플러그는 방해를 받지 않아야 하며 또는 사용하기를 원할 때 쉽게 액세스할 수 있어야 합니다.
- 표시 정보는 기구의 바닥에 있습니다.
- 배터리를 햇빛, 불 등과 같은 과도한 열에 노출시키지 말아야 합니다.
- 이 기구와 AC/DC 어댑터는 화장을 또는 물 튀김에 노출되지 말아야 하며 화병과 같은 물로 채운 물체를 이 기구와 AC/DC 어댑터 위에 놓지 말아야 합니다.
- 스피커 시스템을 수리하기 위하여 격자 커버[grille cover]를 제거해서는 절대로 안 됩니다. 스피커 시스템에는 사용자가 수리할 수 있는 부품이 없습니다.

⚡	주의	⚠
	전기 충격 위험. 읽지 마십시오.	
살각할만한 번개 폭풍과 화살표는 제품 내의 위험한 부트를 귀하에 알려주는 경고 표시입니다.	주의: 충격 위험을 감 소시키기 위해서, 커버 를 제거하지 마십시오. 기구 내부에 사용자가 수리할 수 있는 부품은 없습니다. 자격을 갖춘 수리기사에게 수리를 맡기시기 바랍니다.	심각한 열의 노출은 제 품에 따른 주요 지시 사항을 귀하 에 알려주는 경고표시입 니다.

경고: 화재나 전기 충격 위험을 방지하기 위하여 본 제품을 비 또는 수분에 노출하지 마십시오
경고: 본 기구를 똑똑 떨어뜨려서 타는 액체에 노출 시켜서는 안되며 또한 햇병 등과 같이 액체가 가득 찬 물건을 기구 위에 올려 놓아서는 안됩니다.

중요사항:

iPod를 the JBL On Stage IIIP에 삽입하기 전에 적절한 어댑터를 설치해야 합니다. iPod 및 이 iPod 커넥터와 JBL On Stage IIIP 커넥터가 격렬히 정렬되었는지 확인하십시오. 그렇게 하지 않으면 iPod 커넥터에 영구적 손상이 발생하여 iPod가 작동되지 않을 수 있습니다.

모든 전자 제품에 대한 중요 참고사항:

오디오 케이블을 음원 장치의 헤드폰 또는 라인 레벨 출력 잭에 삽입하거나 또는 그로부터 빼내기 전에 장치를 먼저 끄는 것이 올바른 절차입니다. 이렇게 하면 장치의 수명이 연장되고 장치를 정전기로부터 보호하며 손상 위험이 예방됩니다.

fcc 규정

FCC 준수 성명 선언서

이 장치는 FCC 규정 15부에 따릅니다. 이 장치의 작동은 다음 두 가지 조건에 따릅니다. (1) 이 장치는 유해적 간섭을 유발하지 않습니다. (2) 이 장치는 또한 원치 않는 작동을 유발시킬 수 있는 간섭을 포함한 모든 간섭을 수용하여야 합니다.

라디오 및 텔레비전 간섭

이 장비는 시험을 거쳐 FCC 규정 15부에 따라 클래스 B 디지털 장치에 대한 제한을 준수하는 것으로 확인되었습니다. 이러한 제한은 주거 설치에 있어 유해적 간섭에 대한 적절한 보호를 하기 위한 것입니다. 이 장비는 무선 주파수 에너지를 생성하고 사용하며 방사할 수 있으며 지시 사항에 따라 설치되고 사용되지 않을 경우 무선 통신에 유해적 간섭을 가져올 수 있습니다. 그러나 어떤 특정 설치에 간섭이 발생하지 않는다는 보장은 없습니다. 만약 이 장비가 무선 또는 텔레비전 수신에 대한 간섭을 가져온다면, 이는 장비를 끈 다음 다시 켜서 확인할 수 있는바, 사용자는 다음 조치 중 한 가지 이상을 써서 간섭 문제를 해결하길 바랍니다.

본 장비와 수신기 사이의 거리를 더 둡니다.

다른 아웃렛에 장비를 연결하여 장비와 수신기가 서로 다른 지로의 회로에 연결되도록 하십시오.

판매 업체나 숙련된 무선/TV 기술자와의 상담을 통해 도움을 받으십시오.

JBL의 명시적 승인을 받지않은 변경 또는 수정으로 인해 사용자의 본 장비 작동권한이 무효화 될 수 있습니다.

포장 풀기

JBL On Stage IIIIP 시스템 포장을 조심스럽게 풀고 모든 내용물을 점검하십시오:

1. JBL On Stage IIIIP

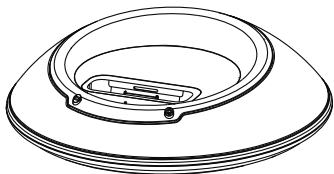

2. 전원 장치

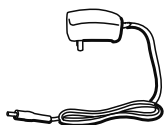

3. IR 리모콘

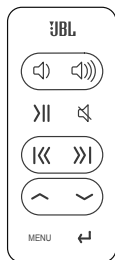

4. iPod 어댑터



5. 3.5mm 보조 오디오 케이블



JBL On Stage IIIIP 에 대해 배우기

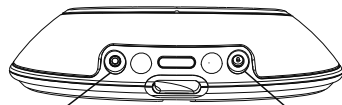

오디오 입력

12VDC In

iPod 용 어댑터

도그 어댑터의 선택, 설치 및 제거에 대한 자세한 내용을 보시려면 www.jbl.com을 방문하십시오.

어댑터를 제거하려면 어댑터의 뒷면에 있는 구멍에 일자 스크루드라이버(별도 판매)를 집어넣고 위로 올리십시오.

iPod가 정확한 어댑터를 사용하여 JBL On Stage IIIIP에 확실하게 도킹되었는지 확인하십시오.

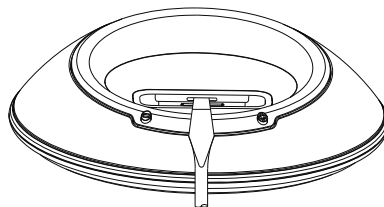

JBL On Stage IIIP 쉬운 설정 안내

<p>제 1 단계. JBL On Stage IIIP, 어댑터, 리모트 콘트롤, 그리고 입력 케이블을 꺼내십시오. 본 지시 사항을 전부 읽으십시오.</p>	<p>제 2 단계. 잠기지 않은 위치로 배터리 문을 이동하여 배터리 칸막이를 여십시오.</p>	<p>제 3 단계. AA 배터리 6 개를 배터리 칸막이에 넣으십시오.</p>	<p>제 4 단계. 전원 어댑터 플러그를 JBL On Stage IIIP 의 뒷 부분에 표시된 입력 구에 연결하고 전원 어댑터를 벽 콘센트 또는 전원 스트립에 꽂으십시오.</p>
<p>제 5 단계. 적절한 iPod 어댑터를 JBL On Stage IIIP 위에 놓으십시오. iPod 를 도킹 커넥터 위에 놓든지 오디오 입력 케이블을 JBL On Stage IIIP 뒷 부분에 연결하십시오. 오디오 케이블을 오디오 자원에 연결하십시오.</p>	<p>제 6 단계. JBL On Stage IIIP 뒤에 있는 전원 버튼을 누르십시오. JBL On Stage IIIP 시스템이 켜지면 초록색 LED가 밝혀질 것입니다.</p>	<p>제 7 단계. (+)를 사용하여 높이고 (-)를 사용하여 낮추어 볼륨을 조절하십시오. 둘 다 눌러 JBL On Stage IIIP 소음을 제거하십시오. 두 개의 버튼 중 하나를 눌러 소음 제거를 취소하십시오.</p>	

배터리 처분

알칼리 전지는 비유해 물질로 간주되며 일반 가정 쓰레기와 같이 폐기될 수 있습니다.

재충전용 건전지(예: 니켈 카드뮴, 니켈 금속 수소화물, 리튬 및 리튬 이온)는 유해 가정용 물질로 간주되며 과잉의 건강상 및 안전상 위험을 제거할 수 있습니다. 필요치 않은 물질은 환경상 적절한 방식으로 처분되어야 합니다. 사용 한 건전지를 환경적으로 적절한 방법으로 수집, 재활용 및 처분하기 위하여 여기에 관한 기타 정보에 대하여 현지 폐기물 관리 당국자에게 문의하십시오.

서로 다른 종류의 배터리를 섞어서 사용하지 마십시오.
 배터리를 혼합하여 충전하거나 부분적으로 충전하지 마십시오.
 배터리가 JBL ON STAGE IIIP 에 있는 동안에는 재충전되지 않습니다.

JBL On Stage III P 원격 제어 기능

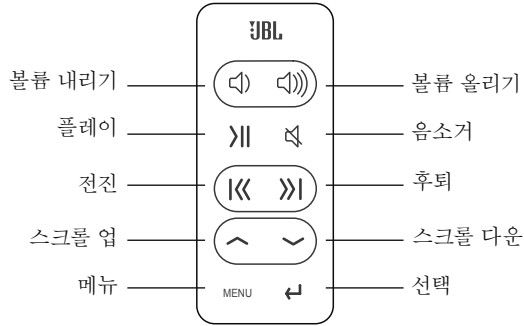

JBL 10-버튼	
원격 전송:	IR
주파수:	38kHz
작동 범위:	20 피트
배터리 종류:	CR2025 3V
치수:	가로: 1.29" (33mm)
높이:	3.38" (86mm)
세로:	0.23" (6mm)
무게 (배터리 포함):	1.2" 온스

사진/비디오 제어 모드

슬라이드쇼/비디오 플레이:

다음 사진/비디오로 건너뛰기:

이전 사진/비디오로 건너뛰기:

볼륨 올리기:

볼륨 줄이기:

음소거:

Play/Pause 단추를 누르십시오.

Forward 단추를 누르십시오.

Reverse 단추를 누르십시오.

Volume Up 단추를 누르십시오.

Volume Down 단추를 누르십시오.

Mute 단추를 누르십시오.

음악 제어 모드

트랙 플레이:

트랙 일시중지:

다음 트랙으로 건너뛰기:

이전 트랙으로 건너뛰기:

트랙 고속 전진:

트랙 고속 후퇴:

볼륨 올리기:

볼륨 줄이기:

음소거:

이전 메뉴로 가기:

메뉴/트랙/기능 선택:

Play/Pause 단추를 누르십시오. 참고: iPod가 Main Menu에 있는 경우, Play/Pause를 누르면 iPod가 모든 음악을 플레이하기 시작합니다.

노래가 플레이되고 있는 동안 Play/Pause 단추를 누르십시오.

Forward 단추를 누르십시오.

Reverse 단추를 누르십시오.

Forward 단추를 누르고 있으십시오.

Reverse 단추를 누르고 있으십시오.

Volume Up 단추를 누르십시오.

Volume Down 단추를 누르십시오.

Mute 단추를 누르십시오.

Menu 단추를 누르십시오.

Select 단추를 누르십시오.

JBL On Stage III P 문제 해결

JBL On Stage III P 사양	증상	가능한 문제	해결
<p>주파수 범위: 70Hz 내지 20kHz</p> <p>전원 소비: 최대 20W</p> <p>전원 입력: 12V/1.5A</p> <p>JBL On Stage III P 변환기:(4) 채널당 전 범위 하나</p> <p>차원: 직경 - 7 1/2" (190mm) 높이 - 2" (51mm) 시스템 무게: 1.12 파운드 (0.51kg) 배터리: 크기 - AA 유형 - Alkaline, NiMh</p> <p>배터리 유형을 혼합하지 마시오. 충전되거나 부분적으로 충전된 배터리를 혼합하지 마시오.</p> <p>배터리는 JBL On Stage III P 안에 있는 동안 재충전되지 않습니다.</p>	<p>문제 해결</p> <p>JBL On Stage III P 스피커 시스템에서 아무런 소리도 나지 않음.</p>	시스템에 전원이 없음.	전원 공급이 활성 전원 자원에 연결되고 JBL On Stage III P에 제대로 연결되어 있도록 하십시오. 참고: JBL On Stage III P가 켜져 있을 때는 JBL On Stage III P에 초록색 전원 LED가 켜집니다.
		볼륨이 전혀 없거나 낮음.	볼륨 컨트롤에 있는 볼륨 "업" (+) 패드를 먼저 소음을 제거하거나 시스템 볼륨 레벨을 높이십시오. 참고: 볼륨 "다운" (-) 패드를 만지면 시스템 볼륨이 낮아집니다. (+)와 (-) 볼륨 컨트롤 패드를 둘 다 동시에 누르면 시스템이 소음 제거됩니다.
		입력 자원이 낮음.	오디오 자원 장치의 볼륨 레벨을 높이십시오.
		낮거나 사용되어 버린 배터리.	배터리를 갈아 끼우십시오.
		iPod 일시 중지됨.	iPod 또는 리모트 컨트롤에 있는 재생 버튼을 누르십시오.

질문이 있거나 추가 지원이 필요하면 www.jbl.com을 방문하십시오. 이러한 사양은 통보 없이 변경될 수 있습니다.

증상	가능한 문제	해결
전원이 없음; 초록색 LED가 켜져 있지 않음.	벽 어댑터가 JBL On Stage IIIIP에 제대로 꽂혀 있지 않음. 벽 어댑터가 AC 전원을 수신하고 있지 않음.	벽 어댑터의 연결 상태를 확인하십시오. 알려진 전원 공급된 콘센트에 벽 어댑터를 끼십시오. 등이나 다른 장치를 사용하여 전원콘센트를 시험하십시오.
기기에 도킹한 후 iPhone에 오류 메시지: “장치가 iPhone과 호환되지 않음”이 iPhone에 표시됩니다.	iPhone의 펌웨어 버전이 구형입니다.	iPhone 펌웨어를 최신 버전으로 업데이트하십시오. iPhone을 기기에서 도킹 해제한 후에 다시 도킹하십시오.
충전		
iPod가 충전되지 않는다.	장치에 전원이 들어와 있지 않습니다.	벽의 콘센트나 전원 스트립에 전기가 들어와 있는지 확인하십시오. 콘센트/전원 스트립의 모든 스위치가 켜져 있으며 장치의 모든 스위치가 켜져 있는지 확인하십시오.
	틀린 어댑터를 사용하였습니다.	해당 iPod 모델에 맞는 어댑터를 사용하였는지 확인하십시오.
		iPod가 도킹 스테이션에 확실하게 꽂혀져 있는지 확인하십시오.
	iPod가 도킹 스테이션과 완전히 접촉하고 있지 않습니다.	iPod을 기기에서 도킹 해제한 후에 다시 도킹하십시오.

JBL On Stage™+ IIP sikkerhetsregler

Vennligst les følgende sikkerhetsregler før produktanvendelse:

- Les veiledningen, følg alle advarsler og behold den til senere henvisning.
- Bruk ikke apparatet i nærheten av vann.
- Rengjøres kun med en tørr klut.
- Ventilåpninger må ikke blokeres; det må være minst 10 cm klarering rundt hele apparatet for nok ventilasjon.
- Åpen ild, som f.eks. tent lys, må ikke være i nærheten av apparatet.
- Batterier skal kasseres på en miljømessig forsvarlig måte.
- Apparatet skal kun brukes i et moderat klima.
- Må ikke installeres i nærheten av varmekilde, som radiator, varmeovn, komfyr eller andre apparater (inkludert lydforsterkere) som avgir varme.
- Av sikkerhetsmessige grunner skal apparatet kun brukes med en jordet stikkontakt hvis den kommer levert med denne type stikkontakt. Det er veldig viktig at dette overholdes. HVIS KONTAKTEN SOM LEVERES IKKE PASSER TIL KONTAKTUTTAKET DITT, MÅ DU KONTAKTE EN ELEKTRIKER FOR Å OPPDATERE UTTAKET.
- Beskytt strømkabelen fra fottrafikk eller trykk og press, spesielt ved kontakter og uttak, og der som den er festet til apparatet.
- Bruk kun tilleggsstyr/tilbehør som angis av produsenten.
- Ta ut stikkontakten under lyn- og tordenvær, og hvis apparatet tas ut av bruk i lengre tidsperioder.
- For at den skal være helt frakoplet strøminntaket, skal hovedpluggen på AC/DC-adapteren koples fra hovedstrømmen.
- Hovedpluggen på AC/DC-adapteren skal ikke blokeres OG skal være lett tilgjengelig når man har tenkt å bruke den.
- Typeinformasjonen befinner seg på bunnen av apparatet.
- Batteriet skal ikke utsettes for stor varme fra f.eks. sol, ild eller lignende.
- Apparatet og AC/DC-adapteren skal ikke utsettes for drøpp eller sprut og det skal ikke plasseres noen gjenstander som inneholder væske, f.eks. vaser, på apparatet eller AC/DC-adapteren.
- Servicearbeid skal henvises til kvalifiserte personer. Service er nødvendig hvis apparatet er skadet på noe vis, som hvis strømkabelen eller kontakten er skadet, hvis væske søles på apparatet eller gjenstander faller inn i apparatet, hvis apparatet utsettes for regn eller fuktighet, ikke fungerer som normalt, eller mistes i bakken.
- FOR Å UNNGÅ FARE FOR ELEKTRISK STØT SKAL DEKSLET IKKE FJERNES (HELLER IKKE PÅ BAKSIDEN). DET ER INGEN DELER I ENHETEN SOM SKAL BETJENES AV BRUKEREN. HENVIS SERVICEARBEID TIL PERSONELL SOM ER KVALIFISERT AV HARMAN CONSUMER GROUP, INC.
- Fjern aldri deksler for å betjene høyttalersystemet. Høyttalersystemet har ingen deler som skal betjenes av brukeren.



ADVARSEL: FOR Å UNNGÅ FARE FOR BRANN ELLER ELEKTRISK STØT, SKAL PRODUKTET IKKE UTSETTES FOR REGN ELLER FUKTIGHET.
ADVARSEL: APPARATET SKAL IKKE UTSETTES FOR DRØPP ELLER VÆSKESØL, OG INGEN VÆSKEFYLTE GJENSTANDER, SOM F. EKS. VASER, MÅ PLOSSERES PÅ APPARATET.

VIKTIG:

En egnet adapter må installeres før iPod-en settes inn i JBL On Stage IIP. Påse at koplingen på iPod-en er justert riktig i forhold til koplingen på JBL On Stage IIP når iPod-en monteres. Hvis ikke kan det føre til varig skade på iPod-koplingen og gjøre at iPod-en ikke kan brukes.

VIKTIG MERKNAD OM ALLE ELEKTRONISKE PRODUKTER:

For lyd kabler plugges inn eller trekkes ut fra kildenhetens hodetelefon- eller linjeutganger, bør enheten først slås av. Dette vil forlenge enhetens levetid, hjelpe til å beskytte apparatet mot statisk elektrisitet og hindre mulig skade.

fcc regler

FCC erklæring om konformitet

Utstyret overholder del 15 av FCC-reglene. Bruk er på de følgende to betingelser: (1) Utstyret må ikke forårsake skadelig interferens; og (2) utstyret må motta enhver interferens, inkludert interferens som kan føre til uønsket drift.

Radio og fjernsyn interferens

Dette utstyret er testet og funnet i overensstemmelse med grenser for digitalt utstyr i klasse B, i henhold til del 15 i FCC reglene. Disse grensene skal gi rimelig beskyttelse mot skadelig interferens innen en bolig. Dette utstyret genererer, bruker og kan utstråle radiofrekvensenergi, og hvis det ikke installeres og brukes i samsvar med anvisninger, kan det forårsake skadelig interferens på radiokommunikasjon. Men det finnes ingen garanti for at interferens ikke vil oppstå ved en bestemt installering.

Hvis utstyret skaper interferens med radio- eller fjernsyn, som kan påvises ved at utstyr slås av og på, anbefales brukeren å forsøke å rette opp forstyrrelsen ved en av følgende metoder:

- Sett utstyr og mottaker lenger bort fra hverandre.
- Koble utstyret til et annet strømuttak slik at utstyret og mottakeren er på forskjellige kretser.
- Rådfør deg med forhandler eller en erfaren radio/tv-tekniker .

Endringer eller modifikasjoner som ikke uttrykkelig godkjennes av JBL, Inc., kan ugyldiggjøre brukerens rett til å bruke utstyret.

Utpakking

Vær forsiktig når du pakker ut JBL On Stage IIIP-systemet, og kontroller at alle komponentene er der:

1. JBL On Stage IIIIP

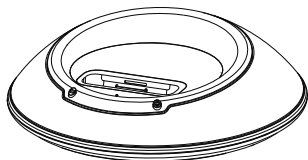

4. iPod-Dokkingadaptere



2. Strømforsyning

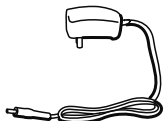

5. 3,5 mm Kabel for alternativ lydkilde



3. Infrarød fjernkontroll

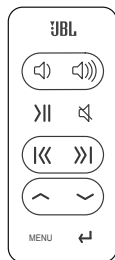

Bli kjent med JBL On Stage IIIIP

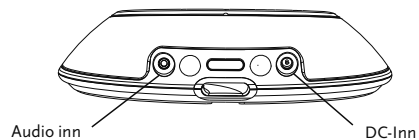

Dokkingadaptere

Du finner detaljerte opplysninger om utvalg, tilkobling og frakobling av dokkingadaptere på www.jbl.com.

Adapteren frakobles ved å sette en flathodet skrutrekker (solgt separat) i sporet på baksiden av adapteren og løfte opp.

Pass på at iPod din er sikkert dokket i JBL On Stage IIIIP med riktig adapter.

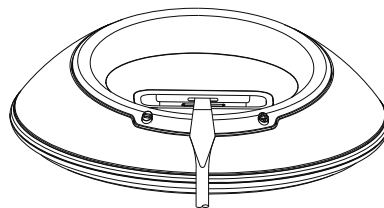

JBL On Stage IIIIP hurtigveiledning for oppsett

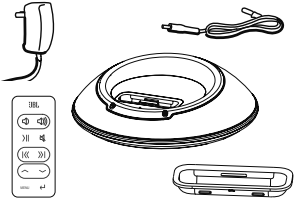
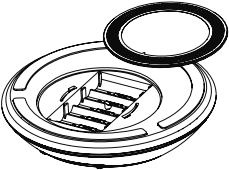
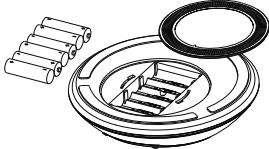
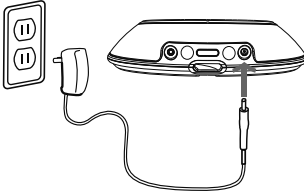
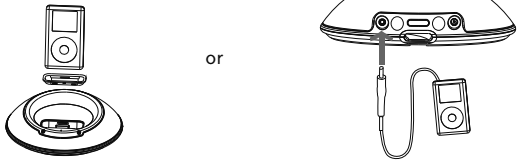
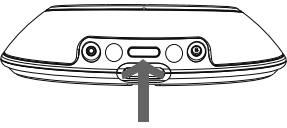
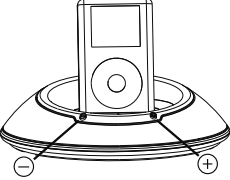
			
<p>Trinn 1. Pakk opp JBL On Stage IIIIP, adaptere, fjernkontroll og inntakskabel. Les anvisningene fullstendig.</p>	<p>Trinn 2. Beveg batteridøren til ulåst stilling, for å åpne batterihuset.</p>	<p>Trinn 3. Sett 6 AA batterier inn i batterihuset.</p>	<p>Trinn 4. Tilkoble strømadapterpluggen til inntaket som er merket bak på JBL On Stage IIIIP og koble strømadapter til en veggkontakt eller flerkontakt.</p>
			
<p>Trinn 5. Plasser passende iPod adapter på JBL On Stage IIIIP. Plasser din iPod på dokkforbindelsen eller tilkoble audio inntakskabelen bakpå JBL On Stage IIIIP. Koble audiokabelen til audiokilden.</p>	<p>Trinn 6. Trykk av/på knappen bakpå JBL On Stage IIIIP. Et grønt LED-lys lyser når JBL On Stage IIIIPsystemet er på.</p>	<p>Trinn 7. Juster lydvolümet med (+) for å øke og (-) for å redusere. Trykk begge for å avstille JBL On Stage IIIIP. Trykk på enhver knapp for å få lyd tilbake.</p>	

Kassering av batterier

Alkaliske batterier er ansett for å være ikke-farlige og kan kasseres sammen med vanlig husholdingsavfall.

Oppladbare batterier (f.eks. nikkeltadmium, nikkelmetallhydrid, litium og litiumion) er ansett for å være farlig husholdningsmateriale og kan føre til unødvendig helse- og sikkerhetsfare. Uønskede materialer skal kasseres på en miljømessig forsvarlig måte. Kontakt de lokale myndighetene som har ansvar for kassering av denne typen avfall for mer informasjon om miljømessig forsvarlig oppsamling, resirkulering og kassering av brukte batterier.

IKKE BLAND SAMMEN FORSKJELLIGE TYPER BATTERIER
 IKKE BLAND SAMMEN OPPLADEDE OG DELVIS OPPLADEDE BATTERIER
 BATTERIER LADES IKKE MENS DE ER I JBL ON STAGE IIIIP

Fjernkontrollens funksjoner

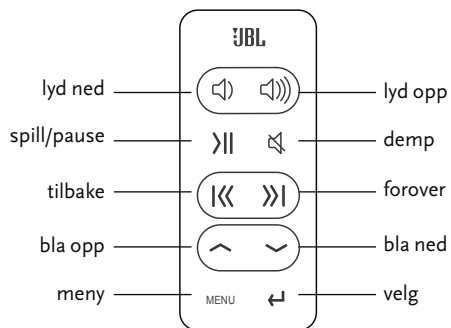

Overføring med JBLs fjernkontroll med 10 knapper:	
Frekvens:	Infrarad
Bruksavstand:	38 kHz
Batteritype:	20 fot (6 meter)
Mål: Bredde:	CR2025 3V
Høyde:	1,29 tommer (33 mm)
Dybde:	3,38 tommer (86 mm)
Vekt (inklusive batteri):	0,23 tommer (6 mm)
	1,2 unser (34 gram)

Navigasjonens kontrollmodus

- Slå iPod: Trykk på en knapp på fjernkontrollen for å vekke iPod.
Slå iPod: Trykk på og hold inne knappen Spill/Pause i to sekunder.
Hente frem iPod-menyen: Trykk på menyknappen (Menu).
Bla opp: Trykk på knappen Bla opp.
Bla ned: Trykk på knappen Bla ned.
Gå til forrige meny: Trykk på Menu-knappen (menyknappen).
Velg meny/spor/funksjon: Trykk på Velg-knappen.

Musikk kontrollmodus

- Spill av et spor: Trykk på knappen Spill/Pause. Merk: Hvis iPod står på Main Menu (hovedmenyen), vil et trykk på Spill/Pause få iPod til å starte avspilling av all musikken som ligger på den.
Ta pause når du spiller av et spor: Trykk på knappen Spill/Pause mens du spiller av en sang.
Hopp til neste spor: Trykk på Forover-knappen.
Hopp til forrige spor: Trykk på Tilbake-knappen.
Gå fort gjennom et spor: Trykk på og hold inne Forover-knappen.
Gå fort tilbake i et spor: Trykk på og hold inne Tilbake-knappen.
Skrue opp lydstyrken: Trykk på knappen Lyd opp.
Skrue ned lydstyrken: Trykk på knappen Lyd ned.
Demp: Trykk på Demp-knappen.
Gå til forrige meny: Trykk på Menu-knappen (menyknappen).
Velg meny/spor/funksjon: Trykk på Velg-knappen.

feilsøking for JBL On Stage III P

Tekniske spesifikasjoner	Symptom	Mulig problem	Løsning
	Lydkvalitet		
Frekvensrespons: 70 Hz – 20 kHz Strømførbbruk: Maks. 20 W Inngangsstrøm: 12 V/1,5 A JBL On Stage III P Transduser: (4) 1" Full variasjon per kanal Mål: Diameter – 190 mm Høyde – 51 mm Systemets vekt: 0,51 kg Batteri: Størrelse – AA Type – Alkalisk, NiMH IKKE BLAND BATTERITYPEN IKKE BLAND LADDE OG DELVIS LADDE BATTERIER. BATTERIENE BLIR IKKE LADET OPP I JBL ON STAGE III P.	Ingen lyd fra JBL On Stage III P høyttalersystem.	Ikke strøm til systemet. Strømkabelen er ikke riktig satt inn.	Forsikre deg om at strømtilførselen er koblet til en strømkilde og riktig koblet til JBL On Stage III P. Merk: Når JBL On Stage III P har strøm, lyser en grønn LED-lampe på JBL On Stage III P.
		Ikke lyd eller lav lyd.	Berør volum opp-knappen (+) på volumkontrollen for å slå på lyden og/eller skru opp systemets volum- nivå. Merk: Hvis du berører volum ned-knappen (-), reduserer dette systemvolumet. Berører du både (+) og (-) samtidig, slår dette av lyden i systemet.
		Volumet fra kilden er for lavt.	Øk volumnivået på lydkilden.
		Lite eller ikke batteristrøm igjen.	Skift ut batteriene.
		iPoden er pauset.	Trykk på Play-knappen på iPoden eller fjernkontrollen.

Hvis du har spørsmål eller trenger hjelp, kan du besøke www.jbl.com.
 Funksjoner, spesifikasjoner og utseende er gjenstand for endring uten meddelelse.

Feilsymptom	Mulig problem	Løsning
Ingen strøm; grønt LED-lys er av.	Veggadapter er ikke riktig tilkoblet JBL On Stage IIIP. Vegg-adapter mottar ikke vekselstrøm.	Sjekk forbindelsen til vegg-adapter. Sett vegg-adapter i et kjent levende uttak. Test uttaket med en lampe eller annet utstyr.
Feilmelding: "Enheten er ikke kompatibel med iPhone" vises på iPhone etter at enheten er koblet til.	iPhone har en gammel firmware-versjon	Oppgrader firmware på iPhone til seneste versjon. Koble iPhone fra enheten, og koble til igjen.
Opladning		
iPod lader ikke op.	Ingen strømtilførsel til enheden.	Sørg for, at der er strøm i stikkontakten i vegggen eller i stikkåsen. Sørg for, at alle afbryderkontakter til stikkontakten/stikkåsen er tændt, og at alle afbrydere til enheden er tændt.
	Der anvendes en forkert indsats.	Sørg for, at den korrekte indsats anvendes til din specifikke iPod-model.
		Sørg for, at iPod sidder helt på plads i docking stationen.
	iPod sidder ikke ordentligt på plads i docking stationen.	Koble iPod fra enheten, og koble til igjen.

JBL On Stage™^{III} sikkerhedsanvisninger

Læs følgende forholdsregler før brug:

- Læs disse anvisninger, overhold alle advarsler, og gem anvisningerne til fremtidig brug.
- Apparatet må ikke anvendes i nærheden af vand.
- Det må kun rengøres med en tør klud.
- Ventilationshuller må ikke tildækkes; der skal være en afstand på mindst 10 mm imellem alle apparatets flader og andre genstande for at sikre den fornødne ventilation.
- Stearinlys og andre kilder med åben ild må ikke placeres på eller i nærheden af apparatet.
- Vær opmærksom på de miljømæssige aspekter ifm. bortskaffelse af batterier.
- Apparatet må kun anvendes i moderate klimaer.
- Apparatet må ikke installeres i nærheden af varmekilder som f.eks. radiatorer, varmerister, komfurer eller andre apparater (så som forstærkere) der er varmegivende.
- Ved to-bens elstik bør man eksperimentere ved at lytte med stikket vendt først den ene vej og så den anden vej. Brug den stilling der giver bedst lyd.
- Beskyt strømledningen mod at blive betrådt eller klemt, specielt ved stik og stikkontakter, og der, hvor de udgår fra apparatet.
- Der må kun anvendes udstyr og tilbehør, som er angivet af producenten.
- Træk stikket til strømforsyningen ud af stikkontakten, når strømmen skal afbrydes helt.
- Adgang til strømforsyningens lysnetstik må ikke blokeres. Stikket skal være tilsluttet et lettilgængeligt sted.
- Markeringsoplysningerne findes på bunden af apparatet.
- Batteriet må ikke udsættes for stærk varme, f.eks. solskin, ild eller lignende.
- Apparatet og AC/DC adapteren må ikke udsættes for dryp eller stænk. Der må ikke placeres genstande fyldt med væske, f.eks. vaser, på apparatet og AC/DC adapteren.
- Træk stikket ud under tordenvej og når apparatet ikke skal bruges gennem længere tid.
- Al service skal foretages af kvalificeret servicepersonale. Service er påkrævet, når apparatet er blevet beskadiget. F.eks. hvis netledningen eller stikket er beskadiget, hvis der er spildt væske på apparatet, eller hvis fremmedgenstande trænger ind i apparatet, hvis apparatet har været udsat for regn eller fugt, hvis det ikke fungerer normalt eller er blevet tabt.
- FOR AT UNDGÅ RISIKO FOR ELEKTRISK STØD, MÅ SVØB (ELLER BAGSIDEN) IKKE FJERNES. DER FINDES INGEN DELE INDEN I APPARATET SOM KAN SERVICERES AF BRUGEREN. SERVICE SKAL FORETAGES AF KVALIFICERET SERVICEPERSONALE ANVIST AF HARMAN CONSUMER GROUP, INC.
- Gitteret må aldrig fjernes for at servicere højttalersystemet. Højttalersystemet indeholder ingen dele, som brugeren selv kan servicere.



ADVARSEL: FOR AT FOREBYGGE ELEKTRISK STØD ELLER BRAND, MÅ APPARATET IKKE UDSÆTTES FOR VÆSKE ELLER FUGT.

ADVARSEL: APPARATET MÅ IKKE UDSÆTTES FOR DRYP ELLER STÆNK OG GENSTANDE SOM INDEHOLDER VÆSKE MÅ IKKE STILLES PÅ APPARATET.

VIGTIGT:

En korrekt adaptor skal være installeret inden en iPod tilsluttes JBL On Stage III P. iPod konnektoren skal være korrekt placeret ved JBL On Stage III P konnektor ved tilslutning, når iPod skal tilsluttes. Overholdes dette ikke, kan der ske permanent skade på iPod konnektor, så iPod'en ikke virker.

VIGTIG BEMÆRKNING ANGÅENDE ALLE ELEKTRONISKE PRODUKTER:

Inden der tilsluttes eller fjernes signalkabler til/fra lydildens hovedtelefonudgang eller linieudgange, er det bedst at slukke for apparatet først. Det forlænger apparatets levetid, beskytter mod statisk elektricitet og forhindrer mulig beskadigelse.

fcc bestemmelser

FCC Overensstemmelseserklæring

Dette apparat overholder afsnit 15 i FCC-bestemmelserne. Betjening er underlagt de følgende to betingelser: (1) Apparatet må ikke forårsage skadelige forstyrrelser; og (2) apparatet skal kunne modstå en hvilken som helst modtaget forstyrrelse, herunder forstyrrelser, der kan forårsage uønsket drift.

Forstyrrelse af radio- eller fjernsynsmodtagelse

Dette udstyr er blevet testet og det er konstateret at det er i overensstemmelse med kravene til en klasse B digital enhed, i henhold til afsnit 15 i FCC-bestemmelserne. Disse krav har til formål at sikre rimelig beskyttelse mod skadelige forstyrrelser i forbindelse med en installation i et boligmiljø. Dette udstyr genererer, anvender og kan udstråle radiofrekvensenergi, og kan, hvis ikke installeret og anvendt i henhold til instruktionerne, forårsage skadelige forstyrrelser for radiokommunikation. Der gives dog ingen garanti for, at forstyrrelser ikke vil forekomme i forbindelse med en bestemt installation.

Hvis udstyret forårsager forstyrrelser for radio- eller fjernsynsmodtagelse, hvilket kan konstateres ved at slukke og tænde for udstyret, opfordres brugeren til at prøve at korrigere forstyrrelsen på en eller flere af følgende måder:

Øg afstanden imellem udstyret og modtageren.

• Slut udstyret til en stikkontakt i et andet kredsløb end det, modtageren er tilsluttet.

• Rådfør dig med forhandleren eller en erfaren radio/fjernsynstekniker for hjælp.

• Alle ændringer eller modifikationer, som ikke udtrykkeligt er godkendt af JBL, Inc., kan betyde bortfald af brugerens ret til at betjene udstyret.

Udpakning

Pak forsigtigt dit JBL On Stage IIIP system ud. Følgende dele skal være til stede:

1. JBL On Stage IIIP

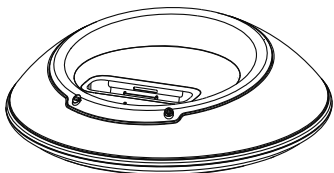

4. iPod-Dockindsatser



2. Strømforsyning

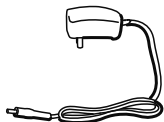

5. 3,5 mm Signalkabel til ekstern kilde



3. IR fjernbetjening

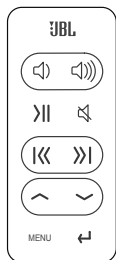

Lær din JBL On Stage IIIP at kende

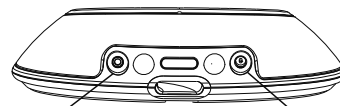

Audio-indgang

DC tilslutning

Dockindsatser



Detaljerede oplysninger vedrørende udvalg, installation og frakobling af dockindsatser findes på www.jbl.com.

Sådan fjernes en indsats: Indsæt en skruetrækker (solgt separat) i hakke bagpå indsatsen, og løft op.

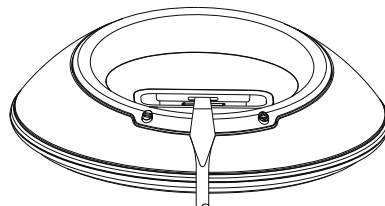
Sørg for, at din iPod sidder rigtigt i JBL On Stage IIIP-docken med den korrekte indsats.

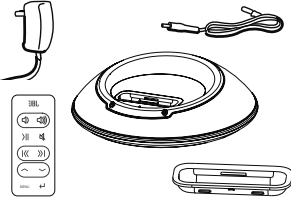
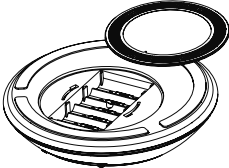
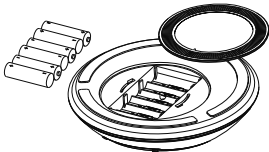
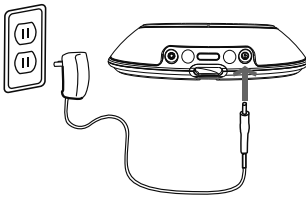

hurtig guide til opsætning af JBL On Stage III P

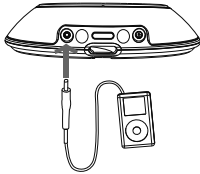
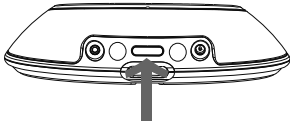
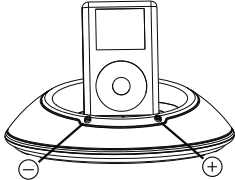
			
<p>Trin 1. Pak JBL On Stage III P, adaptere, fjernbetjening og signalkabel ud. Læs disse instruktioner til ende.</p>	<p>Trin 2. Skub batteridækslet til ulåst positionen og åbn rummet til batterier.</p>	<p>Trin 3. Indsæt 6 AA batterier i batterirummet.</p>	<p>Trin 4. Sæt strømadapterens hunstik i DC indgangen på bagsiden af din JBL On Stage III P, og slut herefter strømadapteren til en stik-kontakt eller stikdåse.</p>
	<p>eller</p> 		
<p>Trin 5. Sæt den relevante iPod adapter i din JBL On Stage III P. Sæt din iPod i konektorstikket, eller tilslut signalkablet bag på JBL On Stage III P. Slut herefter signalkablet til lydkilden.</p>		<p>Trin 6. Tryk på tænd-/sluk-knappen bag på din JBL On Stage III P. En grøn LED diode lyser, når JBL On Stage III P-systemet er tændt.</p>	<p>Trin 7. Indstil lydstyrken ved hjælp af (+) tasten (volumen op) og (-) tasten (volumen ned). Tryk på begge taster samtidig for at slå lyden fra på JBL On Stage III P. Tryk på en af tasterne for at slå lyden til igen.</p>

Afskaffelse af batterier

Alkaline batterier anses for ikke at være sundhedsfarlige og kan bortskaffes i det almindelige husholdningsaffald.

Genopladelige batterier (fx nikkel, cadmium, lithium og lithium-ion) anses for sundhedsfarlige husholdningsmaterialer, og de kan udgøre en unødvendig sundheds- og sikkerhedsfare. Uønskede materialer skal bortskaffes på miljøvenlig måde. Sæt dig i forbindelse med det lokale renovationsvæsen for yderligere oplysninger vedrørende miljøvenlig indsamling, genbrug og bortskaffelse af brugte batterier.

BLAND IKKE FORSKELLIGE BATTERITYPERS.

BLAND IKKE BATTERIER, DER ER OPLADTE MED DELVIST OPLADTE BATTERIER.

BATTERIER VIL IKKE BLIVE GENOPLADT, MENS DE SIDDER I JBL ON STAGE III P-ENHEDEN.

JBL On Stage III P fjernbetjeningens funktioner

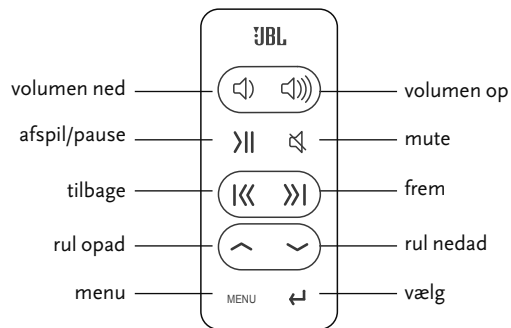

JBL fjernbetjening med 10 knapper	
Transmission: IR	
Frekvens:	38 kHz
Betjeningsrækkevidde:	6 meter
Batteritype:	CR2025 3 V
Mål:	
Bredde:	33 mm
Højde:	86 mm
Dybde:	6 mm
Vægt (inklusive batteri):	34 g

Navigationsfunktioner

Tænd iPod:

Tryk på en tast på fjernbetjeningen for at aktivere iPod.

Tænd iPod:

Afspil/Pause holdes nede i to sekunder.

Vis iPod menu:

Tryk Menu tasten.

Søg opad:

Tryk Op-pil.

Søg nedad:

Tryk Ned-pil.

Gå til forrige menu:

Tryk Menu tasten.

Vælg menu/nummer/funktion:

Tryk Vælg tasten.

Musikfunktioner

Afspil et nummer:

Tryk Afspil/Pause.

Bemærk: Hvis iPod viser Main Menu (hovedmenu), vil tryk på Afspil/Pause starte afspilning af al musik på iPod'en.

Pause under lytning:

Tryk Afspil/Pause mens et nummer spiller.

Afspil næste nummer:

Tryk Frem tasten.

Afspil forrige nummer:

Tryk Tilbage tasten.

Skru op:

Tryk Volumen op tasten.

Skru ned:

Tryk Volumen ned tasten.

Midlertidig afbrydelse:

Tryk Mute tasten.

Gå til forrige menu:

Tryk Menu tasten.

Vælg menu/nummer/funktion:

Tryk Vælg tasten.

fejlsøgning JBL On Stage III P

JBL On Stage III P specifikationer	Symptom	Muligt problem	Løsning
<p>Frekvensgang: 70Hz – 20kHz</p> <p>Strømforbrug: Max. 20W</p> <p>Indgangseffekt: 12V/1,5A</p> <p>JBL On Stage III P enheder: (4) 1 Fuldtone pr. kanal</p> <p>Mål: Diameter – 190mm Højde – 51mm System Vægt: 0,51 kg.</p> <p>Batteri: Str. – AA Type – Alkaline, NiMh</p> <p>BLAND IKKE FORSKELLIGE BATTERI-TYPER.</p> <p>BLAND IKKE BATTERIER, DER ER OPLADTE MED DELVIST OPLADTE BATTERIER.</p> <p>BATTERIER VIL IKKE BLIVE GENOPLADT, MENS DE SIDDER I JBL ON STAGE III P.</p>	Fejlsøgning		
	Ingen lyd fra JBL On Stage III P enheden.	Systemet vil ikke tænde. Strømadapterens stik sidder ikke korrekt i.	Sørg for at strømforsyningen er tilsluttet en aktiv strømkilde, og korrekt isat JBL On Stage III P. Bemærk: Når JBL On Stage III P er tændt, skulle en grøn LED diode lyse op på enheden.
		Ingen eller svag lydstyrke.	Tryk på “volumen op” (+) tasten på volumenkontrollen, for at slå lyden til og/eller skrue op for systemets lydstyrke. Bemærk: Hvis du trykker på “volumen ned” (-) tasten, skruer du ned for systemets lydstyrke. Hvis du trykker på (+) og (-) tasterne på systemets volumen-kontrol samtidig, slår du lyden fra på systemet.
		Signal fra lyd-kilden er lavt.	Øg lydstyrken på den tilsluttede lyd-kilde.
		Lidt eller ingen strøm på batterierne.	Udskift batterierne.
		iPod midlertidigt afbrudt.	Tryk på Play-tasten på din iPod eller på fjernbetjeningen.



Hvis du har spørgsmål eller brug for yderligere assistance, kan du finde flere oplysninger på www.jbl.com. Disse specifikationer kan ændres uden varsel.

Symptom	Muligt problem	Løsning
Ingen strøm; grøn LED diode lyser ikke.	Vægadapten er ikke tilsluttet JBL On Stage IIIP korrekt. Vægadapten modtager ingen AC-strøm.	Kontrollér forbindelsen på vægadapten. Indsæt vægadapten i et strømudtag, du ved er strømførende. Kontrollér at strømudtaget er strømførende ved at tilslutte en lampe el lign.
Fejlbeskeden "Apparatet er ikke iPhone komptaibelt" vises på iPhone efter tilslutning til apparatet.	iPhone har gammel firmwareversion.	iPhone firmware skal opgraderes til nyeste version. iPhone fjernes og tilsluttes igen.
Oplading		
iPod lades ikke.	Apparatet får ikke strøm.	Der kontrolleres at der er strøm på kontakten eller forlængerledningen. Stik-kontakt/forlængerledning skal være tændte. Alle apparater skal være tændte.
	Forkert adapter er indsat.	Brug korrekt adapter til din iPod model.
		iPod skal sidde helt på plads i dockingstation.
	iPod sidder ikke helt fast i dockingstationen.	iPod fjernes og tilsluttes igen.

JBL On Stage™ IIIp 安全の手引き

ご使用になる前に、以下の安全に関する注意事項を必ずお読み下さい。

- ・ご使用になる前に、以下の安全に関する注意事項を必ずお読みください。
- ・この安全上のご注意を必ず読んでください。
- ・本書はいつでも見られる場所に保証書と共に必ず保管してください。
- ・必ず本書中の全ての警告を遵守してください。
- ・必ず本書中の全ての指示を遵守してください。
- ・本製品を水気のある場所に設置、使用しないでください。
- ・お手入れの際は必ず乾いた布地を使用してください。
- ・通風孔のある機器は、通風孔をふさがないで下さい。
- ・本製品をストーブなどの熱を発生させる機器の近くに設置、使用しないでください。
- ・電源プラグはコンセントの奥まで確実に差し込んでください。
- ・電源コードの上に重いものをのせたり、誤ってコードを踏む事が無い様に設置してください。
- ・付属品以外のAC電源アダプタの使用はしないでください。また、付属のACアダプタを他の機器に使用することもおやめください。
- ・雷が鳴り出したら電源プラグには触れずに本製品の電源スイッチをオフにしてください。
- ・万一、煙が出ている、変なにおいや異常な音がする、内部に水などが入った、電源プラグや電源コードが破損したなどの異常事態が発生した時は、すぐに電源スイッチを切り、電源プラグをコンセントから抜いて、販売店に修理をご依頼ください。
- ・この機器の裏ぶた、キャビネット、カバーは絶対外さないでください。内部には電圧の高い部分があり、感電の原因になります。内部の点検・整備・修理は販売店、または弊社サービスセンターにご依頼ください。
- ・スピーカー部の保護グリルは取り外さないでください。内部の点検・整備・修理は販売店、または弊社サービスセンターにご依頼ください。
- ・本製品にオーディオ機器を接続または取り外しする際、必ず本製品の電源をオフにした状態で行ってください。電源をオンにした状態で接続または取り外しを行うと、作業にて発生するノイズなどでスピーカーを損傷する場合があります。

	注意 感電の危険があります。開けないでください。	
この表示を無視して誤った取り扱いをすると、人が死にまた重傷を負う可能性が想定される内容を示しています。	注意: 感電事故を避けるために、絶対に製品を分解しないでください。修理が必要な場合は必ず弊社サービスセンターに連絡してください。	この表示を無視して誤った取り扱いをすると人が障害を負う可能性や物的損害の発生が想定される内容を示しています。

警告: 水気のある場所や雨中で設置や使用をしないでください。火災、感電の原因になります。

警告: 本体の上に花瓶やコップ等薬品や水などの入った容器や小さな金属類をおかないでください。火災、感電の原因になります。

重要: 必ずドック接続する iPod に適合する正しいユニバーサルドックアダプタを製品に装着してご使用ください。またドック接続の際、正しく接続されているか確認しながらドックオンしてください。正しく接続されていない場合、双方のドックコネクタを破損してしまう場合があります。

すべての電子製品に対する重要事項: 本製品にオーディオ機器を接続又は取り外しする際、必ず本製品の電源をオフにした状態にして作業を行ってください。電源をオンにした状態で接続又は取り外しを行うと、作業にて発生するノイズなどでスピーカーを損傷する場合があります。

fcc (連邦通信委員会) 規制

FCC適合宣言

このデバイスはFCC規則のパート15に準拠しています。操作は以下の2つの条件を満たす必要があります。(1) このデバイスは有害な干渉を引き起こさない。(2) このデバイスは好ましくない動作を発生させるような干渉を含む、あらゆる受信干渉も享受する。

ラジオおよびテレビの干渉

この装置はFCC規則パート15に準拠し、クラスBデジタル デバイスに対する制限に従うように検査および確認されています。これらの制限は、住宅内に設置した場合に有害な干渉に対する適切な保護を提供するために設定されています。この設備は、無線周波エネルギーを生成および使用するため、指示に従って設置および使用されなかった場合には、無線通信に有害な干渉を引き起こす場合があります。ただし、特定の設置において干渉が発生しないという保証はありません。

この装置がラジオやテレビの受信に干渉を引き起こす場合は、この装置の電源をオフにしたりオンにしたりすることによってそれを確認し、ユーザーは下記の方法からひとつまたは複数の方法を使って干渉の修正を試みてください。

- 装置とレシーバーとの距離を離す。
- 装置を別のコンセントにつなぎ、装置とレシーバーが個別の回路に接続するようにする。
- 販売業者またはラジオ・テレビ関連技術者に相談する。

JBL, Inc., の明白な承認のない変更または修正があった場合は、装置を操作するユーザーの権限が無効になる場合があります。

パッケージを開く

JBL On Stage IIIIP のパッケージを開く

製品の梱包を開けて、すべてのコンポーネントを確認してください。

1. JBL On Stage IIIIP

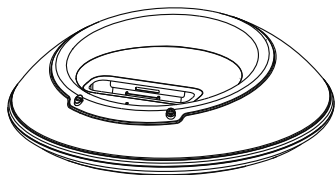

2. AC電源アダプタ

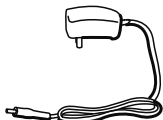

3. IRリモコン

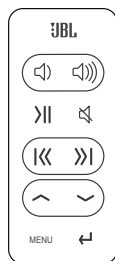

4. iPodユニバーサルDOCKあだふた



5. 3.5mm オーディオケーブル



JBL On Stage IIIIP をご使用になる前に

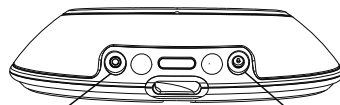

オーディオ入力

DC入力ジャック



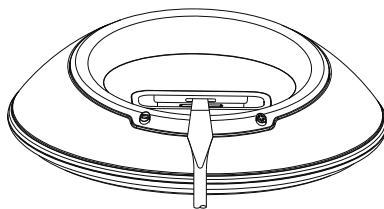

ユニバーサルドックアダプタ

ご使用になるiPodに適合するアダプタを選び、ドッキングエリアに取り付けます。一度取り付けたアダプタを外す場合、マイナスドライバーなどの先の細いものをアダプタ後側の溝に差し込み、軽く手前に持ち上げる用にして外します。

必ず使用するiPodに適合するアダプタを取り付け、iPodが正しく根本まで接続されている事をご確認下さい。

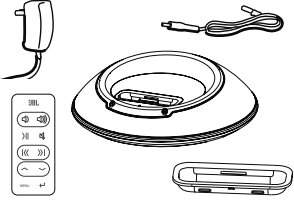

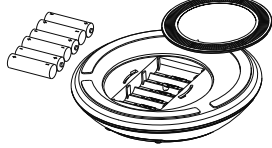
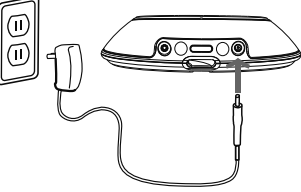
JBL On Stage III P の簡単セットアップガイド

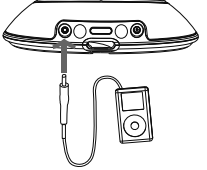
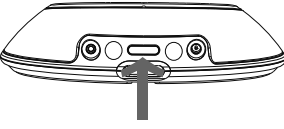
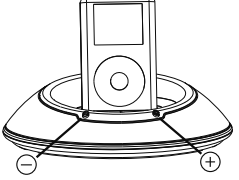
			
<p>ステップ1, JBL On Stage III P 本体、ACアダプタ、iPodアダプタ、リモコン、オーディオケーブルを取り出す。(取り扱い説明書を必ず読んでください)</p>	<p>ステップ2, バッテリーケースのロックを解除して外す、</p>	<p>ステップ3, 市販の単両乾電池6本を装填します。</p>	<p>ステップ4, AC電源アダプタをJBL On Stage III P 後部のDC-in端子に接続した後に、コンセントに接続する。</p>
	<p>or</p> 		
<p>ステップ5, 使用するiPodに適合するユニバーサルドックアダプタをJBL On Stage III P本体のドッキングエリアに取り付けた後、iPodをドックオンする。またはパソコンや他プレイヤーのヘッドホン端子とAudio-in端子を付属のオーディオケーブルで接続します。</p>	<p>ステップ6, Powerスイッチを押して電源を入れます。電源が入るとスイッチが緑に光ります。</p>	<p>ステップ7, iPodを再生します。(+) ボタンを押すと音量が上がります。(-) ボタンを押すと音量下がります。同時に押すと消音となり、どちらか押すと消音解除になります。</p>	

乾電池の処分方法

不要になったマンガン/アルカリ電池や充電式電池（ニッケルカドミウム電池、ニッケル水素電池、リチウム電池、リチウムイオン電池など）を処分する場合は、必ずお住まいの自治体の規則に従って、環境的に安全な方法でリサイクルや廃棄を行ってください。

充電電池をJBL ON STAGE III P に装填しても充電は行われません。

異なる種類の電池や、使用済み品と未使用品などを混在して使用しないでください。

JBL On Stage IIIP リモコンの機能

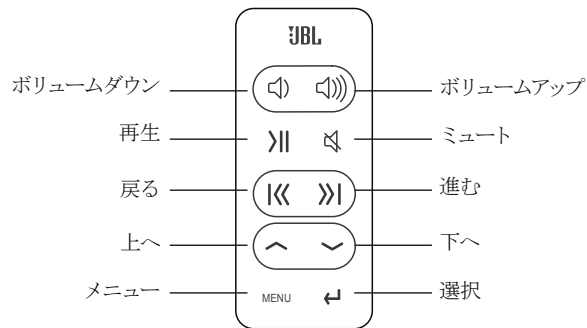

JBL 10 ボタン式リモートコントロール

方式:	IR (赤外線)
周波数:	38kHz
操作範囲:	609.60cm
電池の種類:	CR2025 3Vサイズ:
横:	33mm
縦:	86mm
奥行き:	6mm
重量 (電池込み):	33.96g

音楽コントロールモード

トラックの再生:

[再生/ポーズ] ボタンを押します。注意: iPodの表示がメインメニューの時、[再生/ポーズ] ボタンを押すことによりiPodはすべての曲を再生し始めます。

トラックの一時停止:

曲の再生中に [再生/ポーズ] ボタンを押します。

次のトラックへ進む:

[進む] ボタンを押します。

前のトラックに戻る:

[戻る] ボタンを押します。

トラックの早送り:

[進む] ボタンを押し続けます。

トラックの巻き戻し:

[戻る] ボタンを押し続けます。

ボリュームを上げる:

[ボリュームアップ] ボタンを押します。

ボリュームを下げる:

[ボリュームダウン] ボタンを押します。

ミュートにする:

[ミュート] ボタンを押します。

前のメニューに戻る:

[Menu (メニュー)] ボタンを押します。

メニュー/トラック/機能の選択:

[選択] ボタンを押します。

写真/ビデオコントロールモード

スライドショー/ビデオの再生:

[再生/ポーズ] ボタンを押します。

次の写真/ビデオに進む:

[進む] ボタンを押します。

前の写真/ビデオに戻る:

[戻る] ボタンを押します。

ボリュームを上げる:

[ボリュームアップ] ボタンを押します。

ボリュームを下げる:

[ボリュームダウン] ボタンを押します。

ミュートにする:

[ミュート] ボタンを押します。

JBL On Stage IIIP のトラブルシューティング

仕様	状態	考えられる原因	処置方法
<p>周波数特性： 70Hz – 20kHz</p> <p>消費電力：最大20W 電力インプット：12V/1.5A</p> <p>トランスデューサー： フルレンジ 4個(2x2ch)</p> <p>寸法： 直径 - 7 1/2" (190mm) 高さ - 2" (51mm) システム重量： 1.12 lb (0.51kg)</p> <p>電池：サイズ - 単両 種類 - アルカリ、NiMh 種類の違う電池を混用しないでください。</p> <p>充電した電池と充電が完了していない電池を混用しないでください。</p> <p>JBL On Stage IIIP は電池を充電することはできません。</p>	<p>トラブルシューティング</p> <p>JBL On Stage IIIP から音が出ない。</p>	<p>電源が入っていない。</p> <p>電源アダプタのプラグが正しく接続されていない。</p>	<p>コンセントが電源に接続しており JBL On Stage IIIP に正しくつながっていることを確認する。注意：JBL On Stage IIIP に電源が入ったときに JBL On Stage IIIP の緑色の LEDが点灯する。</p>
		<p>音量がゼロまたは低く設定されている。</p>	<p>音量コントロールの音量「大」(+) パッドに触ってミュート解除するかシステム音量レベルを上げる。 注意：音量「小」(-)パッドに触るとシステム音量が下がる。 音量コントロールパッドの (+) と (-) を同時に触るとシステムがミュート状態になる。</p>
		<p>音声信号の入力レベルが低い。</p>	<p>オーディオ音源デバイスの音量レベルを上げる。</p>
		<p>電池が消耗しているか無くなっている。</p>	<p>電池を交換する。</p>
		<p>iPod が「停止」状態になっている。</p>	<p>iPod またはリモートコントロールの「再生」ボタンを押す。</p>

ご質問がある場合は www.harman-multimedia.jp をご覧ください。
*これらの仕様は改善の為、予告なく変更する場合があります。

状態	考えられる原因	処置方法
電源が入っていない、緑色のLEDが点灯しない。	<p>コンセントが電源に接続しておりJBL On Stage IIIIP に正しくつながっていることを確認します。</p> <p>コンセントまたは電源タップなどに電気がきていることを確認します。</p>	<p>コンセント/電源タップなどのすべてのスイッチがオンになっていることを確認します。</p> <p>電気がきているコンセント/電源タップに変えてみます。</p> <p>電灯など他の機器でテストしてみてください。</p>
エラーメッセージ: ユニットをドッキングすると「デバイスはiPhoneとの互換性がありません」と iPhone に表示される。	iPhone のファームウェアが旧バージョンの場合があります。	<p>iPhone のファームウェアを最新バージョンにアップデートしてください。</p> <p>iPhone をユニットから取り外し、再度ドッキングします。</p>
充電		
iPod が充電されない。	電源が入っていません。	電源ケーブルの接続を確認してください。
	正しくないアダプターが使用されている可能性があります。	アダプタを交換してください。
		JBL On Stage IIIIPの電源を切り、他のコンセントにつなげてみてください。
	iPod がドッキングステーションときちんと接触しない	iPod をユニットから取り外し、再度ドッキングします。

JBL On Stage™ IIIIP 安全指引

在使用前请先阅读下列的预防措施：

- 请阅读这些说明，留意所有警告，并妥善保管本说明书，以备将来参考。
- 请勿在有水的地方使用本产品。
- 请只用于布擦拭清洁本产品。
- 请勿阻塞任何通风孔，本产品周围应至少留出10毫米的距离以利通风。
- 本机周围不得放置明火源，例如点燃的蜡烛等。
- 处理电池时应注意环保问题。
- 本产品只能用于温和气候环境中。
- 请勿在热源（例如散热器、暖气、炉子或其他生热的产品，包括放大器）附近安装。
- 请勿忽视极性插头或接地插头的安全作用。极性插头有两个一宽一窄的插片，接地插头则有两个插片和一根接地柱。较宽的那个插片或者接线柱起安全作用。如果所提供的插头与您的墙上插座不配，则向技术人员咨询如何更换插头。
- 请勿践踏或挤压电源线，特别是在插头或电源插座处，以及与本产品的连接处。
- 请只使用生产厂家规定的附件/配件。
- 打雷闪电或长时间不用时，请拔掉电源插头。
- 如要完全切断电源输入，应切断交直流电源适配器主要插头与主体的连接。
- 在预期的使用中，交直流电源适配器主要插头不应受阻碍或应易于使用。
- 标记信息位于设备的底部。
- 电池不应暴露于过热环境中，如阳光、火或相似的情形。
- 设备和交直流电源适配器不应暴露于滴水或喷洒环境，请勿将花瓶等充满液体的物品放置在设备和交直流电源适配器上。
- 任何维修需由合格的维修人员完成。当本品有任何损坏时均需予以修理，这些损坏包括电源线或插头损坏，液体泼洒到本品上，或者有异物落入本品，本品被淋雨或暴露于潮湿环境中，不能正常工作，或者被摔落。
- 为防止电击，请勿取下盖子（或后盖），本机内没有用户可修理的部件。请交由合格的HARMAN CONSUMER GROUP, INC., 公司的维修人员修理。
- 切勿取下格栅盖来修理扬声器系统，扬声器系统不含有任何可由用户修理的部件。

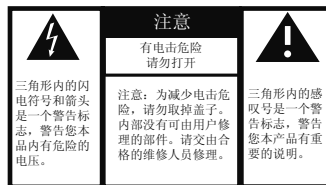

警告：为防止起火或电击，请勿让本品淋雨或暴露于潮湿环境中。

警告：不得将本品暴露于有滴水或被洒湿的环境中，不得将盛有水的物体（例如花瓶）置于本品之上。

注意！

在将交流充电器插入电源之前，最好先将充电器的电缆接到头戴耳机上。

重要事项：

在将您的iPod插入JBL On Stage IIIIP前，必须安装适当的适配器。在安装您的iPod时，请确认iPod的连接器同JBL On Stage IIIIP的连接器正确连接。如未正确连接，可能造成对iPod连接器的永久损害，并致使iPod无法正常使用。

所有电子产品的重要注意事项：

将音频电缆插入或拔出音响装置的耳机孔或者 line-level 输出插孔前，应当首先关闭装置。这样可以延长装置的使用寿命，防止装置受到静电和潜在的损害。

fcc 规则

FCC 符合性情况声明

本设备符合 FCC 规则的第 15 部分。操作必须符合以下两个条件：(1) 本设备不能导致有害干扰；且 (2) 本设备必须接受接收到的任何干扰，包括可能导致错误操作的干扰。

无线电和电视干扰

本设备已经过测试，经确认符合 B 类数码设备的限制，遵循 FCC 规则的第 15 部分。这些限制是为了提供合理保护，预防住宅设施中的有害干扰。本设备会产生、使用并能发射无线电频率能量，如果没有严格按照指示进行安装和使用，则可能对无线电通讯产生有害的干扰。但是，没有任何保证在特定的安装中不会产生干扰。

本设备是否对无线电或电视接收产生了干扰，您可以透过打开和关闭设备进行确定，我们建议使用者透过以下各项措施尽力消除干扰：

- 增大设备与接收器间的间隔。
 - 将本设备连接至与接收器不同电源回路的电源插座。
 - 联系经销商或有经验的无线电/电视技术人员寻求帮助。
- 对未经 JBL, Inc. 直接许可而改造或调整本设备，可能会令使用者操作本设备的权利失效。

打开包装

小心地打开JBL On Stage IIIIP的包装，检查以下部件是否齐全：

1. JBL On Stage IIIIP

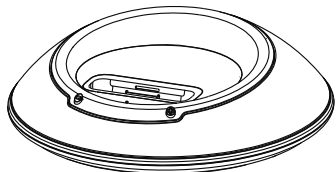

4. iPod底座适配器



2. 电源适配器

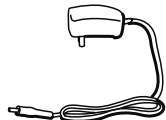

5. 3.5mm 音频线



3. 红外线遥控器

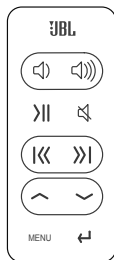

开始了解您的 JBL On Stage IIIIP

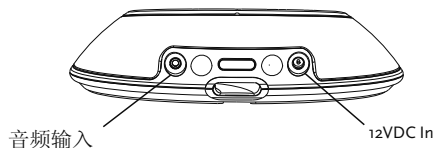

iPod适配器

欲了解有关选择、安装和拆除底座适配器的详细信息，请访问：www.jbl.com。

要拆下适配器，请将平头螺丝刀（单独购买）插入适配器背后的槽中，然后将其抬起。

确保您的iPod牢固地安放在JBL On Stage IIIIP的底座上，并使用正确的适配器。

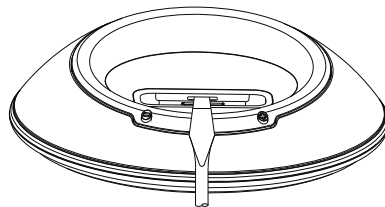

JBL On Stage III P 简易设定指南

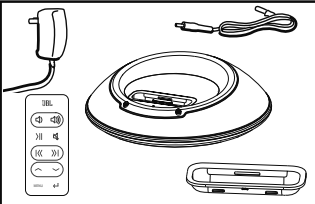
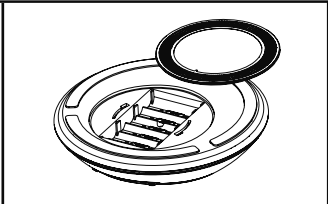
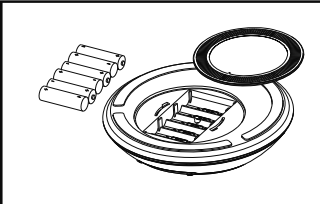
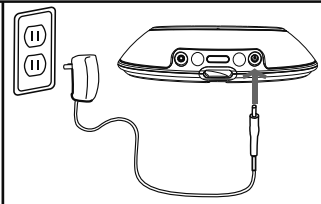
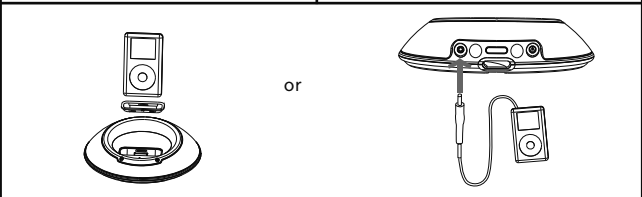
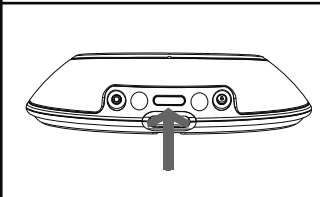
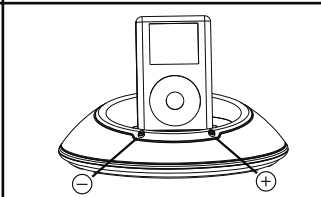
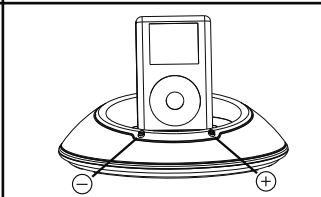
			
<p>步骤 1. 拆开 JBL On Stage III P、适配器、遥控器与输入线。 彻底 阅读这些指引。</p>	<p>步骤 2. 将电池盖移向开启的位置，以开启电池隔间。</p>	<p>步骤 3. 在电池舱中放入6节AA 电池。</p>	<p>步骤 4. 将适配器插入 JBL On Stage III P 后方标示的输入孔，并将适配器插入墙上的插座 - 或电源延长线。</p>
			
<p>步骤 5. 将适当的 iPod 适配器插入 JBL On Stage III P。将您的 iPod 放入机座连接器，或将音频输入线连接至 JBL On Stage III P 后方。将音频线连接至音源。</p>	<p>步骤 6. 按下 JBL On Stage III P 背面的 Power 钮。当 JBL On Stage III P 系统 开启时，会亮起绿色的 LED 光。</p>	<p>步骤 7. 调整音量使用 (+) 来增加，以及使用 (-) 来降低。同时按下两 按钮，可让 JBL On Stage III P 静音。按下任一钮可解除静音。</p>	

请勿混合使用不同型号电池
请勿混合使用充完电和部分充电的电池
电池放在 JBL On Stage III P 中时，则不再充电

电池处理

碱性电池被认为是无害的，可与日常生活垃圾一同处理。

充电电池（即：镍镉电池、金属氢化物镍电池、锂离子电池等）被认为是有害的日常物品，可能会给人们的健康和安全带来不必要的危害。因此必须以环保的方式处理废弃的物品。请联系当地的废品管理人员，了解有关废旧电池的环保收集、回收和处理等信息。

JBL On Stage IIIP 遥控器的功能

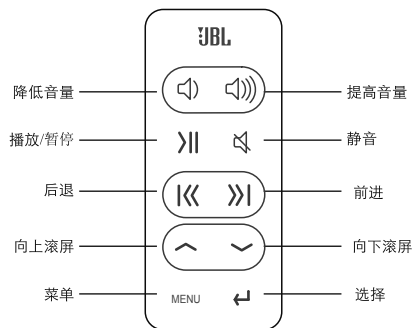

JBL 10 按钮遥控器

传输方式:	红外线
频率:	38kHz
操作范围:	20英尺
电池型号:	CR2025 3V
尺寸:	宽度: 1.29 (33mm)
	高度: 3.38 (86mm)
	深度: 0.23 (6mm)
重量 (含电池):	1.2盎司

导航控制模式

开启iPod:

在遥控器上按任何按钮, 唤醒iPod。

关闭iPod:

按住播放/暂停按钮2秒钟。

弹出iPod菜单:

按Menu (菜单) 按钮

向上滚屏:

按向上滚屏按钮。

向下滚屏:

按向下滚屏按钮。

进入上一菜单:

按Menu (菜单) 按钮

选择菜单/音轨/功能:

按选择按钮。

音乐控制模式

播放音轨:

按下播放/暂停按钮。注: 如果iPod处于主菜单状态时, 按下播放/暂停按钮将会使iPod开始播放所有音乐。

暂停音轨:

歌曲正在播放时, 按播放/暂停按钮。

跳到下一音轨:

按前进按钮。

跳到前一音轨:

按后退按钮。

快进音轨:

按住前进按钮。

快退音轨:

按住后退按钮。

提高音量:

按提高音量按钮。

降低音量:

按降低音量按钮。

静音:

按静音按钮。

进入上一菜单:

按Menu (菜单) 按钮

选择菜单/音轨/功能:

按选择按钮。

排解 JBL On Stage IIIIP 的疑难

JBL On Stage IIIIP 规格	症状	可能的问题	解决方法
<p>频带: 70Hz – 20kHz</p> <p>耗电量: 最高 20W</p> <p>输入电压: 12V/1.5A</p> <p>JBL On Stage IIIIP 变换装置: 每频道4个1英寸(25mm)完整 范围</p> <p>尺寸: 直径 - 7 1/2"英寸(190公厘) 高 度 - 2" 英寸(51公厘) 系统重量: 1.12 磅(0.51公斤)</p> <p>电池: 尺寸 - AA 类型 - 硷性、镍氢</p> <p>请勿混用不同类型的电池。 请勿混用已充电与未完全充电的 电池。 电池还在 JBL On Stage IIIIP 中 时, 不会重新充电。</p>	疑难排解		
	JBL On Stage IIIIP 音 箱系统没有声音。	<p>系统没电。</p> <p>电源适配器没有正确插入。</p>	<p>请确定电源供应器已经连接至有效的 电源, 且已适当地插入 JBL On Stage IIIIP。注意: 当 JBL On Stage IIIIP 有电 时, JBL On Stage IIIIP 应会亮起绿色 的 LED 灯。</p>
		没声音, 或音量很小。	<p>碰一下音量控制键上音量的“Up” (+) 垫来解除静音, 和 (或) 调高系统音量。 注意: 碰一下“Down”(-) 垫降低 系统音量。同时碰一下 (+) 与 (-) 音量控制垫, 会将系 统静音。</p>
		输入的音源音量太低。	调高音频来源装置的音量。
		电池电力低或没电。	更换电池。
		iPod 暂停了。	按下 iPod 或遥控器上的 Play 按钮。

如果您有任何问题或需要进一步的协助, 请造访 www.jbl.com
这些规格如有更改, 恕不另行通知

障现象	可能的问题	解决方案
没电，绿色的LED没有亮。	连接JBL On Stage III P的电源适配器没有正确插好。 适配器没有接收到交流电。	检查插入墙壁插座的适配器的连接。 将适配器插入已知的电源插座，用灯或其它装置测试这个插座。
将iPhone与设备对接时，显示“设备装置与iPhone不兼容”的错误信息。	该iPhone使用的是旧的固件版本。	更新最新的iPhone固件版本。 断开iPhone与设备之间的对接，之后再重新连接。
充电		
iPod不可以充电。	没有电源输入。	检查输入线的连接。
	使用错误的适配器。	更换适配器。
		关闭JBL On Stage III P使其连接与另一个墙壁插座连接。
	iPod没有与机座完全连接。	断开iPod与设备之间的对接，之后再重新连接。

JBL On Stage™ IIIIP Tärkeitä turvaohjeita

Lue seuraavat varotoimet ennen käyttöä:

- Lue nämä ohjeet, noudata niitä ja säilytä ne tulevaisuuden varalle.
- Älä käytä tätä laitetta lähellä vettä.
- Puhdista vain kuivalla liinalla.
- Älä tuki tuuletusaukkoja; riittävä tuuletus edellyttää vähintään 1 cm:n etäisyyttä muista esineistä koko laitteen ympärillä.
- Älä aseta avotulta, kuten palavia kynttilöitä laitteen päälle tai sen läheisyyteen.
- Hävitä käytetyt paristot asianmukaisesti. Ne ovat ympäristöuhka.
- Käytä laitetta ainoastaan leudoissa ilmasto-olosuhteissa.
- Älä asenna lähelle lämpölähteitä kuten pattereita, kiertoilmalämmitysaukkoja, liesiä tai muita lämpöä tuottavia laitteita (mukaan lukien vahvistimet).
- Älä mitätöi polarisoidun tai maadoitetun pistokkeen turvaominaisuuksia. Polarisoidussa pistokkeessa on kaksi kosketinta, joista toinen on leveämpi. Maadoitetussa pistokkeessa on kaksi virtakosketinta ja kolmas maadoituskosketin. Polarisoitu tai maadoitettu pistoke on turvallisuusominaisuus. Jos toimitettu pistoke ei sovi pistorasiaasi, pyydä sähköasentajaa asentamaan uusin pistorasia.
- Suojaa virtajohtoa sen päällä kävelemiseltä tai puristumiselta, varsinkin pistokkeiden ja pistorasioiden läheisyydessä ja kohdassa, jossa se kytkeytyy laitteeseen.
- Käytä vain valmistajan määrittämiä lisälaitteita/lisävarusteita.
- Kytke laite irti verkkovirrasta ukonilmojen aikana tai kun sitä ei käytetä pitkään aikaan.
- Toimita laite tarvittaessa asiantuntevaan huoltoon. Huolto on tarpeen, kun laite on vahingoittunut, esim. jos virtajohto tai virtapistoke on vahingoittunut, nestettä on roiskunut tai esineitä on pudonnut laitteen sisään, laite on altistettu sateelle tai kosteudelle, laite ei toimi normaalisti, tai se on pudonnut.
- Jotta laitteen virta on täysin katkaistu, vaihto-/tasavirtamuuntajan pääpistoke on irrotettava verkkovirrasta.
- Vaihto-/tasavirtamuuntajan pääpistokkeeseen on päästävä helposti käsiksi laitetta käytettäessä, eikä sitä saa peittää.
- Merkkitiedot sijaitsevat laitteen pohjassa.
- Akkua ei saa altistaa liialliselle kuumuudelle, kuten auringonvalolle, avotulelle tms.
- Laitetta ja vaihto-/tasavirtamuuntajaa ei saa altistaa nestepisaraille tai nesteroiskeille eikä mitään nestettä sisältäviä esineitä, esim. maljakoita, saa asettaa laitteen tai vaihto-/tasavirtamuuntajan päälle.
- ESTÄÄKSESI SÄHKÖISKUN VAARAN ÄLÄ POISTA KANTTA (TAI TAKAOSAA). LAITTEEN SISÄLLÄ EI OLE KÄYTTÄJÄN HUOLLETTAVISSA OLEVIA OSIA. HUOLTO ON ANNETTAVA AMMATTILAISEN HARMAN CONSUMER GROUP, INC:N HUOLTOHENKILÖN TEHTÄVÄKSI.
- Älä poista kaiuttimien suojaverkkoa niiden huoltamista varten. Kaiutinjärjestelmässä ei ole käyttäjän huollettavia osia.

 SALAMA JA NUOLI KOLMION SISÄLLÄ OVI/TVAROITUS- MERKKEJÄ, JOTKA VAROITTAVAT LAITTEEN SISÄLLÄ OLEVASTA VAARALLISESTA JÄNNITTEESTÄ.	VAROITUS SÄHKÖISKUN VAARA – EI SAA AVATA VÄLTTÄÄKSESI SÄHKÖISKUN VAARAN, ÄLÄ POISTA KANTTA. LAITTEEN SISÄLLÄ EI OLE KÄYTTÄJÄN HUOLLETTAVIA OSIA. TOIMITA LAITE TAR- VITTEESSA ASIANTUNTEVAAN HUOLTOON.	 HUOTOMERKKI KOLMION SISÄLLÄ ON VAROITUSMERKKI NÖYDÖN TAITTA- VISTA LAITTEEN MUKANA TOIMIT- TUISTA TÄRKEISTÄ OHJEISTA.
---	--	--

!HUOMIO!
On suositeltavaa kytkeä virtalähteen pistoke iPod-ladikkaan ennen sen kytkemistä verkkovirtaan.

VAROITUS: TULIPALON TAI SÄHKÖISKUN VAARAN VÄLTTÄMISEKSI ÄLÄ ALTISTA TÄTÄ LAITETTA SATEELLE TAI KOSTEUDELLE.
VAROITUS: SUOJAA LAITE ROISKEILTA JA TIPPUVALTA VEDELTA. ÄLÄ ASETA SEN PÄALLE JUOMALASEJA, KUKKAMALJAKOITA YMS. NESTEITÄ SISÄLTÄVIÄ ESINEITÄ.

HUOMAUTUS – KÄYTÄ AINOASTAAN JBL:n HYVÄKSYMÄÄ VIRTALÄHDETTÄ. Kolmannen osapuolen virtalähteen käyttäminen saattaa vaurioittaa laitetta ja mitätöidä takuun.

Tärkeä huomautus kaikille sähkötuottajille:
Laitteen sammuttaminen ennen audiokaapeleiden kytkemistä tai irrottamista lähteen kuuloelimestä tai linjatason ulostulosta on hyvä tapa. Tämä pidentää laitteen ikää, auttaa suojaamaan laitetta staattiselta sähköltä ja suojaa mahdolliselta vauriolta.

HUOMAUTUS:
Asianmukainen muuntaja on asennettava ennen iPod liittämistä JBL On Stage IIIIP:n. Varmista, että iPod liitin on oikein kohdistettu JBL On Stage IIIIP:n liittimen kanssa iPod asennettaessa. Muussa tapauksessa, iPod liitin voi vahingoittua pysyvästi eikä iPod voi käyttää.

Vakuutus FCC:n standardien täyttämisestä

Tämä laite on Yhdysvaltain liittovaltion tietoliikennekomission (FCC) sääntöjen 15. osan mukainen. Käyttö edellyttää seuraavaa kahta ehtoa: (1) Tämä laite ei saa aiheuttaa haitallisia häiriöitä; ja (2) tämän laitteen on vastaanotettava mahdollinen häirintä, mukaan lukien häirintä, joka voi aiheuttaa epätoivottua toimintaa.

Radio- ja televisiohäirintä

Tämä laite on testattu ja sen on todettu noudattavan FCC:n sääntöjen 15. osan mukaisia B-luokan digitaalilaitteen raja-arvoja. Nämä raja-arvot on suunniteltu antamaan kohtuullinen suoja haitallista häirintää vastaan kotitalouksissa käytettävissä laitteistoissa. Tämä laite tuottaa, käyttää ja voi säteillä radiotaajuista säteilyä, ja mikäli laitetta ei asenneta ja käytetä ohjeiden mukaisesti, se voi häiritä radioliikennettä. Tästä huolimatta ei voida taata, ettei häiriöitä silti voisi ilmetä joissakin asennusympäristöissä. Jos tämä laite aiheuttaa häiriöitä radio- tai televisiovastaanottoon, mikä voidaan todeta kytkemällä laitteen virta pois päältä ja takaisin päälle, käyttäjää kehoitetaan yrittämään korjata häirintä jollakin seuraavista toimenpiteistä tai niiden yhdistelmällä:

- Lisää laitteen ja vastaanottimen välistä matkaa.
- Kytke laite toisessa virtapiirissä olevaan pistorasiaan kuin mihin vastaanotin on kytketty.
- Kysy neuvoa jälleenmyyjältä tai kokeneelta radio- tai TV-asentajalta.
- Muutokset, joita JBL, Inc., ei nimenomaisesti ole hyväksynyt, voivat mitätöidä käyttäjän oikeuden käyttää tätä laitetta.

Poistaminen pakkauksesta

Poista JBL On Stage IIIP varovasti pakkauksesta ja tunnista sen kaikki osat:

1. JBL On Stage IIIP

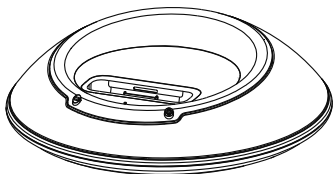

2. Virtasovitin

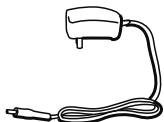

3. IR-kaukosäädin

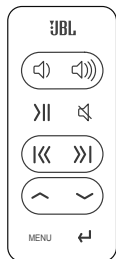

4. iPod-telakointisovitin



5. 3-5 mm Audiokaapeli



Tutustuminen JBL On Stage IIIP:een

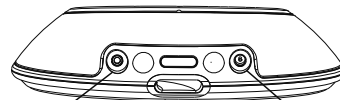

Audio sisään

12 V tasavirran sisääntulo

iPod-sovittimet



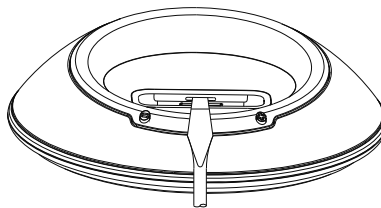

Tarkempia tietoja telakointisovittimien valinnasta, asennuksesta ja poistamisesta on osoitteessa www.jbl.com.

Poista sovitin asettamalla litteäpäinen ruuvitaltta (ei mukana) sovitTIMEN takaosassa olevaan koloon ja nosta ylös.

Varmista, että iPod on yhdistetty JBL On Stage IIIP:een oikealla sovitTIMELLA.

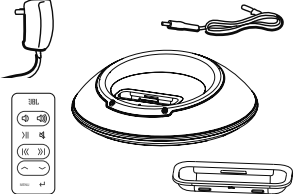

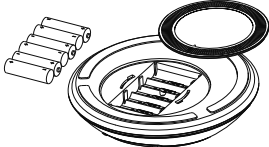
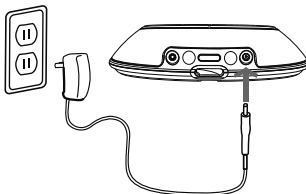
JBL On Stage IIIP:n helppo asennusopas

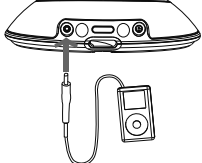
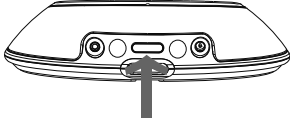
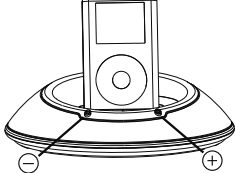
			
<p>Vaihe 1. Poista JBL On Stage IIIP, sovitin, etäsäädin, virtasovitin ja syöttökaapeli pakkauksesta. Lue nämä ohjeet huolellisesti.</p>	<p>Vaihe 2. Käännä paristolokeron kansi auki.</p>	<p>Vaihe 3. Aseta 6 AA-paristoa paristolokeroon.</p>	<p>Vaihe 4. Yhdistä virtasovitin JBL On Stage IIIP:n takaosassa merkittyyn tuloliitäntään ja yhdistä sähköpistoke seinä- tai rivipistorasiaan.</p>
	<p>or</p> 		
<p>Vaihe 5. Aseta oikea iPod-sovitin JBL On Stage IIIP:een. Aseta iPod telakointiliittimeen tai yhdistä audion tulokaapeli JBL On Stage IIIP:n takaosaan. Yhdistä audiokaapeli audiolähteeseen.</p>	<p>Vaihe 6. Paina JBL On Stage IIIP:n takaosassa olevaa virtapainiketta. Vihreä merkkivalo syttyy, kun JBL On Stage IIIP on päällä.</p>	<p>Vaihe 7. Lisää tai vähennä äänen voimakkuutta painamalla (+) tai (-). Paina molempia, jos haluat mykistää äänen kokonaan. Ota ääni takaisin käyttöön painamalla jompaa kumpaa painiketta.</p>	

Paristojen hävittäminen

Alkaliparistoja pidetään vaarattomina ja ne voidaan hävittää tavallisten talousjätteiden tavoin.

Ladattavia paristoja (ts. nikkelikadmium-, nikkelimetallihydridi-, litium- ja litiumioni) pidetään vaarallisina taloustarvikkeina ja ne voivat aiheuttaa tarpeettoman terveys- ja turvallisuusrisikin. Ei halutut materiaalit tulisi hävittää ympäristöstävällisellä tavalla. Ota yhteyttä paikallisiin jätehuollon viranomaisiin ja pyydä lisätietoja käytettyjen paristojen ympäristöstävällisestä keräyksestä, kierrätyksestä ja hävittämisestä.

ÄLÄ SEKÄKÄYTÄ ERI PARISTOTYYPEJÄ
ÄLÄ SEKÄKÄYTÄ TÄYSIN- JA OSITTAIN LADATTUJA PARISTOJA
PARISTOT EIVÄT LATAUDU NIIDEN OLLESSA JBL ON STAGE IIIIP

JBL On Stage IIP -kaukosäädin helppo asennusopas

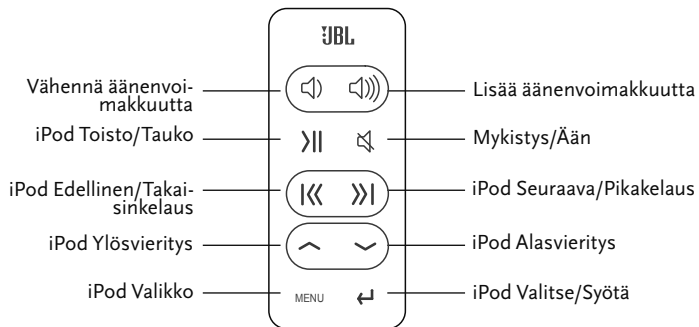

JBL 10-painikkeisen etäsäätimen tekniset tiedot

Tiedonsiirto:	Infrapuna
Taajuus:	38 kHz
Toimintasäde:	6 m
Paristotyyppi:	CR2025 3V
Mitat:	
Leveys:	33 mm
Korkeus:	86 mm
Paksuus:	6 mm
Paino (pariston kanssa)	34 g

Navigointitila

Kytke iPod päälle:

Kytke iPod pois päältä:

Avaa iPod-valikko:

Vieritä ylös:

Vieritä alas:

Siirry edelliseen valikkoon:

Valitse valikko/raita/toiminto:

Herätä iPod painamalla jotain etäsäätimen painiketta.

Pidä Toisto/Tauko-painettuna kahden sekunnin ajan.

Paina Menu-painiketta.

Paina ylösvierityspainiketta.

Paina alasvierityspainiketta.

Paina Menu-painiketta.

Paina valintapainiketta.

Musiikinohjaustila

Toista raita:

Pysäytä raita:

Siirry seuraavaan raitaan:

Siirry edelliseen raitaan:

Pikakelaa eteenpäin:

Pikakelaa taaksepäin:

Lisää äänenvoimakkuutta:

Vähennä äänenvoimakkuutta:

Mykistä:

Siirry edelliseen valikkoon:

Valitse valikko/raita/toiminto:

Paina Toisto/Tauko-painiketta

Huomautus: Jos iPod-päävalikko on avoinna, Toisto/Tauko aloittaa kaikkien kappaleiden.

Paina Toisto/Tauko kappaleen aikana.

Paina Seuraava/Pikakelaus-painiketta.

Paina Seuraava/Takaisinkelaus-painiketta.

Pidä Seuraava/Pikakelaus-painiketta painettuna.

Pidä Edellinen/Takaisinkelaus-painiketta painettuna.

Paina Lisää-painiketta

Paina Vähennä-painiketta

Paina Mykistä/Ääni-painiketta

Paina Menu-painiketta

Paina Valitse/Syötä-painiketta.

JBL On Stage IIIP:n vianmääritys

Tekniset tiedot	Oire	Mahdollinen ongelma	Ratkaisu
<p>Taajuusvaste: 70Hz – 20kHz</p> <p>Virrankulutus: 20W Maximum</p> <p>Virransyöttö: 12V/1.5A</p> <p>JBL On Stage IIIP -muutin: (4) 1 kokoalue kanavaa kohden</p> <p>Mitat: Halkaisija – 190 mm Korkeus – 51 mm Järjestelmän paino: 0,51 kg</p> <p>Paristot: Koko – AA, 6 kpl Tyyppi – Alkali NiMH</p> <p>ÄLÄ SEKOITA ERITYYPPISIÄ PARISTOJA. ÄLÄ SEKOITA LADATTUJA JA OSITTAIN LADATTUJA PARISTOJA. PARISTOT EIVÄT LATAUDU JBL ON STAGE IIIP:SSA.</p>	Äänenlaatu		
	Ei ääntä JBL On Stage IIIP-kaiutin-järjestelmästä.	Järjestelmä ei saa virtaa Virtasovittimen pistoketta ei ole asetettu oikein.	Varmista, että virtalähde on kytketty virralliseen lähteeseen ja liitetty oikein JBL On Stage IIIP:een. Huomautus: Kun JBL On Stage IIIP:een on kytketty virta, vihreä virtavalo (LED) JBL On Stage IIIP:ssa syttyy palamaan.
	Ei äänenvoimakkuutta tai alhainen äänenvoimakkuus.	Kosketa "Ylös" (+) -painiketta äänenvoimakkuussäätimessä järjestelmän äänenvoimakkuuden lisäämiseksi tai sen vaimentamisen poistamiseksi.	Huomautus: Koskettamalla äänenvoimakkuuden "Alas" (-) -painiketta pienennät järjestelmän äänenvoimakkuutta. Koskettamalla sekä (+) että (-) äänenvoimakkuuden painikkeita samanaikaisesti vaimennat järjestelmän.
	Syöttölähteen äänenvoimakkuus on alhainen.	Lisää äänenvoimakkuuden tasoa audiolähdelaitteessa.	
	Paristot ovat vähissä tai lopussa.	Vaihda paristot.	
	iPod on pysähtynyt.	Paina Toista-painiketta iPod tai kaukosäätimessä.	

Jos sinulla on muita kysymyksiä tai tarvitset lisäapua, vieraile sivustollamme www.jbl.com.

Näitä tietoja voidaan muuttaa ilman siitä tehtyä ilmoitusta.

Oire	Mahdollinen ongelma	Ratkaisu
Järjestelmä ei saa virtaa; vihreä merkivalo ei pala.	Seinäsovitin ei ole kytketty JBL On Stage IIIP:een oikein. Seinäsovitin ei saa verkkovirtaa.	Tarkista seinäsovittimen liitäntä. Aseta seinäsovitin pistorasiaan, jonka tiedät varmasti toimivan. Testaa pistorasia käyttäen lamppua tai muuta laitetta.
Kun iPhone on laitettu telakkaan, näyttöön ilmestyy seuraava virheilmoitus: "Device is not iPhone Compatible".	iPhonessa on liian vanha firmware-ohjelmisto.	Lataa iPhoneen uusin firmware-ohjelmistoversio. Irrota iPhone hetkeksi telakasta.
Lataaminen		
iPod ei lataa.	Laitteeseen ei tule virtaa.	Varmistu, että seinä-pistorasiassa tai jakorasiassa on virtaa. Varmistu, että kaikki seinäpistokkeeseen/jakorasiaan liittyvät kytkimet ja kaikki yksikön kytkimet ovat päällä.
	Väärä adapteri on käytössä.	Varmistu, että käytät oikeaa sinun iPod mallillesi soveltuvaa adapteria.
		Varmistu, että iPod on painettu pohjaan saakka telakointiasemassa.
	iPod ei ole painettu pohjaan saakka telakointiasemassa.	Irrota iPod hetkeksi telakasta.

JBL On Stage™: IIP viktiga säkerhetsföreskrifter

Läs nedanstående säkerhetsföreskrifter innan du använder enheten:

- Läs föreskrifterna. Bruksanvisningen och alla säkerhetsföreskrifter bör läsas noggrant innan detta ljudsystem används.
- Spara anvisningarna för framtida bruk.
- Beakta alla varningar. Alla varningar på detta ljudsystem och i bruksanvisningen bör följas.
- Följ instruktionerna. Alla bruksanvisningar bör följas.
- Exponera inte högtalarna för vätska eller lösningsmedel.
- Avlägsna aldrig grillskydden för att utföra underhåll på högtalarsystemet. Högtalarsystemet har inga delar som kan servas av användaren. All service ska utföras av JBL:s tekniska supportgrupp.
- Exponera inte högtalarsystemet för extrem temperatur eller luftfuktighet, direkt solljus, för mycket damm eller vibrationer.
- Placera högtalarsystemet på en stabil, jämn yta. Tappa inte enheten och var inte alltför hårdhänt med reglagen. Placera inga tunga föremål på enheten.
- Om rengöring krävs, använd en mjuk, torr duk. Vid behov ska du använda en fuktig duk utan lösningsmedel.
- För att skydda högtalarsystemet, undvik mikrofonfeedback, kontinuerliga ut signaler från elektroniska musikinstrument och distorsion från en signalkälla.
- För att vara helt fränkopplad från strömförsörjningen måste huvudkontakten på växelströms-/likströmsadaptern vara fränkopplad från huvudströmkällan.
- Huvudkontakten på växelströms-/likströmsadaptern får inte blockeras. Adaptern måste vara lättåtkomlig under användning.
- Märkningsinformationen sitter undertill på enheten.
- Batteriet får inte utsättas för stark värme, t.ex. solsken eld eller liknande.
- Enheten och växelströms-/likströmsadaptern får inte utsättas för droppar eller stänk. Behållare med vätskor i, t.ex. vaser, får inte ställas på enheten och växelströms-/likströmsadaptern.
- Placera inte högtalarna nära fluorescerande ljuskällor eller neonljus.
- Även om högtalarna är magnetiskt avskärmade, ska magnetiska lagringsmedier (skivor och band) hållas på minst fyra tum avstånd från högtalarsystemet för att undvika förlust av data.
- **WARNING:** För att minska risken för elektrisk stöt ska du inte exponera högtalarsystemet för regn och fukt.
- **FÖR ATT UNDVIKA RISK FÖR ELEKTRISK STÖT, AVLÄGSNA INTE HÖLJET. DET FINNS INGA DELAR INUTI SOM KAN SERVAS AV ANVÄNDAREN. KONTAKTA JBL:S KUNDTJÄNST OM DU HAR PROBLEM MED ENHETEN.**tt.



WARNING: för att undvika risk för brand eller elektrisk stöt, utsätt inte produkten för regn eller fukt.

WARNING: apparaten får inte utsättas för stänk eller droppar, och inga föremål fyllda med vätska, såsom vaser, får placeras på enheten.

OBS! ANVÄND ENDAST KRAFTAGGREGAT GODKÄNDA AV JBL.
Användning av kraftaggregat från tredje part kan skada enheten och ogiltiggöra garantin.

Viktigt meddelande avseende alla elektroniska produkter:
Innan du ansluter eller kopplar från ljudkablar från källanordningens hörlurar eller uttag på linjenivå, är det bra att först slå av anordningen. Detta förlänger enhetens livslängd, skyddar den mot statisk elektricitet och förhindrar skada.

VIKTIGT:

Innan din iPod placeras i JBL® -produkten måste lämplig adapter installeras. Säkerställ att iPod kontakt sitter korrekt ihop med kontakten på JBL-produkten när du installerar din iPod. Om så inte är fallet kan kontakten på iPod skadas och göra att den slutar fungera.

FCC-intyg om överensstämmelse

Den här enheten överensstämmer med kraven i artikel 15 i FCC-bestämmelserna. Den får användas endast under förutsättning att följande två villkor är uppfyllda: (1) Denna anordning får inte generera skadliga störningar, och (2) denna anordning måste kunna acceptera störningar, inklusive störningar som kan leda till oönskad drift.

Radio and television interference

Denna anordning har testats och befunnits överensstämma med begränsningarna avseende en digital Klass B-anordning, i enlighet med artikel 15 i FCC:s bestämmelser. Dessa begränsningar har utformats för att ge rimligt skydd mot skadliga störningar i en installation i hemmet. Denna anordning genererar, utnyttjar och kan utstråla radiofrekvent energi och, om den inte installeras i enlighet med anvisningarna, kan den orsaka skadliga störningar för radiokommunikation. Inga garantier utfärdas emellertid att störningar inte skulle uppstå i en viss installation. Om denna utrustning orsakar störningar i samband med radio- och TV-mottagning, vilket kan avgöras genom att man slår anordningen på och av, uppmanas användaren att åtgärda störningarna på ett eller flera av följande sätt:

- Öka avståndet mellan utrustningen och mottagaren.
- Anslut utrustningen till ett annat uttag så att den och mottagaren utnyttjar olika förgreningskretsar.
- Konsultera återförsäljaren eller en erfaren radio/TV-tekniker för hjälp.
- Ändringar och modifieringar som inte uttryckligen godkänts av JBL, Inc., kan fränta användaren rätten att använda utrustningen.

Uppackning

Packa varsamt upp JBL On Stage IIIP

1. JBL On Stage IIIP

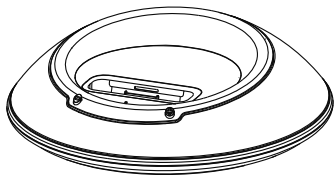

4. iPod-dockningsadapter



2. Krafttaggregat med väggadapter

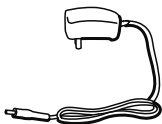

5. 3,5 mm Hjälpaudiokabel



3. IR-fjärrkontroll

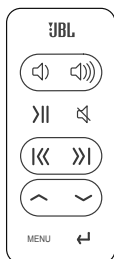

Bekanta dig med din JBL On Stage IIIP

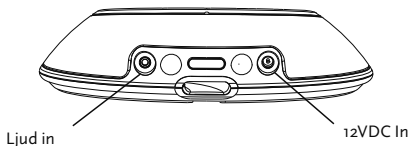

Adaptrar till iPod



Detaljerade uppgifter om urval, installation och borttagning a dockningsadapter finns på, visit www.jbl.com.

Ta bort dockningsadaptern genom att föra in en skruvmejsel med platt blad (säljs separat) i springan på baksidan av dockningsadaptern och lyft upp.

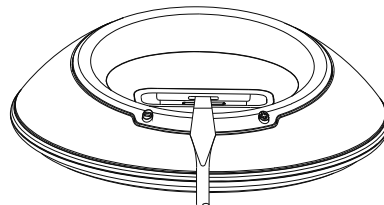
Se till att din iPod är ordentligt dockad i JBL On Stage IIIP med hjälp av rätt dockningsadapter.

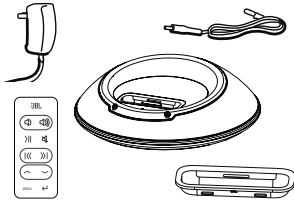
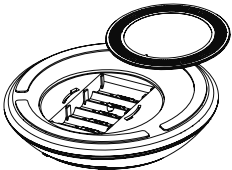
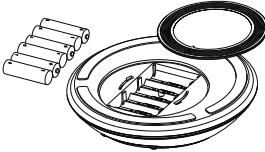
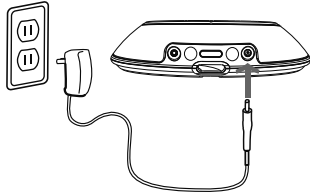

allmän snabbinstallation av JBL On Stage III P

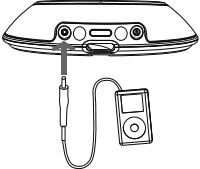
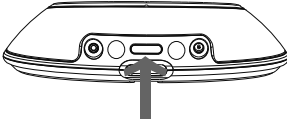
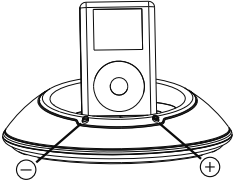
			
<p>Steg 1. Packa upp JBL On Stage III P, adapter, fjärrkontroll, kraftaggregat och hjälpaudiokabel. Läs instruktionerna!</p>	<p>Steg 2. Roterat locket till batterifacket till olåst läge för att öppna batterifacket.</p>	<p>Steg 3. Sätt i sex AA batterier i batterifacket.</p>	<p>Steg 4. Sätt i kraftaggregatets sladd i uttaget markerat på baksidan av JBL On Stage III P; sätt i väggadaptern i ett vägguttag eller grendosa.</p>
	<p>or</p> 		
<p>Steg 5. Anslut rätt dockningsadapter för iPod till JBL On Stage III P. Anslut din iPod till dockningsstationen eller sätt i hjälpaudiokabeln på baksidan av din JBL On Stage III P. Koppla andra änden av hjälpaudiokabeln till ljudkällan.</p>	<p>Steg 6. Tryck på strömbrytaren på baksidan av JBL On Stage III P. En grön lysdiod lyser när JBL On Stage III P-systemet är på.</p>	<p>Steg 7. Justera volymen genom att trycka på (+) för att öka och (-) för att minska volymen. Tryck på båda knapparna för att stänga av ljudet. Tryck på endera knapp för att slå på.</p>	

Kassering av batterier

Alkaliska batterier klassas som ofarliga och kan därför kasseras tillsammans med vanligt hushållsavfall.

Återladdningsbara batterier (dvs. batterier som innehåller nickelkadmium, nickelmetallhydrid, litium och litiumjoner) klassas som farligt hushållsavfall och kan utgöra en hälso- och säkerhetsrisk. Önskade material bör kasseras på ett miljövänligt sätt. Kontakta lokal avfallshanteringspersonal som kan ge ytterligare information om miljövänlig insamling, återvinning och kassering av använda batterier.

BLANDA INTE IHOP BATTERITYPEN
BLANDA INTE IHOP LADDADA OCH DELVIS LADDADA BATTERIER
BATTERIER LADDAS INTE I JBL ON STAGE III P

allmän snabbinstallation av JBL On Stage IIP fjärrkontroll

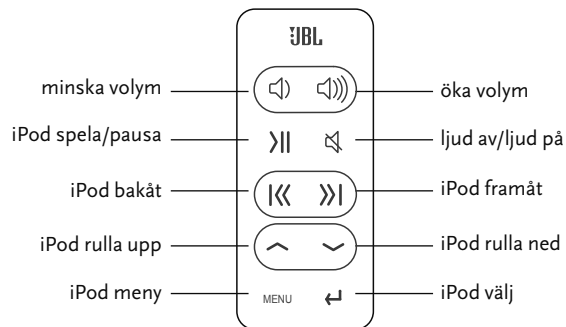

Överföring:	IR
Frekvens:	38kHz
Driftsräckvidd:	6 m
Batterityp:	CR2025 3V
Mått:	
Bredd:	33 mm
Höjd:	86 mm
Djup:	6 mm
Vikt (inklusive batteri):	34 g

Navigeringskontrolläge

Slå på iPod:

Tryck på valfri knapp på fjärrkontrollen för att väcka iPod

Slå av iPod:

Håll spela/pausa-knappen nedtryckt i två sekunder

Visa iPod meny:

Tryck på menyknappen.

Rulla upp :

Tryck på knappen Rulla upp.

Rulla ned:

Tryck på knappen Rulla ned

Gå tillbaka till föregående meny:

Tryck på menyknappen.

Välj meny/spår/funktion:

Tryck på knappen Välj.

Musikkontrolläge

Spela ett spår:

Tryck på Spela/pausa.

OBS! Om iPod-enheten är i läge huvudmenyn när du trycker Spela/pausa leder detta till att iPod spelar all sin musik.

Pausa ett spår:

Tryck på knappen Spela/pausa.

Hoppa till nästa spår:

Tryck på knappen Spola framåt.

Hoppa till föregående spår:

Tryck på knappen Spola bakåt.

Spola framåt i spåret:

Håll knappen Spola framåt nedtryckt.

Spola bakåt i spåret:

Håll knappen Spola bakåt nedtryckt.

Öka volymen:

Tryck på knappen Öka volym.

Minska volym:

Tryck på knappen Minska volym

Stäng av ljudet:

Tryck på knappen Ljud av.

Gå till föregående meny:

Tryck på menyknappen

Välj meny/spår/funktion:

Tryck på knappen Välj.

Felsökning av JBL On Stage IIIP

Tekniska specifikationer	Fel	Tänkbart problem	Lösning
<p>Frekvensåtergivning: 70Hz – 20kHz</p> <p>Effektförbrukning: 20W max.</p> <p>Ineffekt: 12V/1,5 A</p> <p>JBL On Stage IIIP-transduktor: (4) 1 tums full räckvidd per kanal Mått:</p> <p>Diameter – 18,4 cm Höjd – 5,1 cm Systemvikt: 0,51 kg</p> <p>Batteri: Storlek – AA, 6 st Typ – Alkaliskt, NiMh</p> <p>BLANDA INTE BATTERITYPEN. BLANDA INTE LADDADE OCH DELVIS LADDADE BATTERIER. BATTERIER LADDAS INTE I JBL ON STAGE IIIP.</p>	<p>Ljudkvalitet</p> <p>Inget ljud från JBL On Stage IIIP -högtalaranläggning.</p>		
		Ingen ström till systemet	Se till att strömaggregatet är anslutet till en strömkälla samt till JBL On Stage IIIP. OBS! När JBL On Stage IIIP slås på tänds en grön strömlysdiod på JBL On Stage IIIP.
		Strömadapterpluggen är inte ordentligt införd.	
		Ingen eller låg ljudvolym.	Vidrör knappen ”Upp” (+) på volymkontrollen för att slå på ljudet och/eller öka systemets ljudnivå. OBS! För att sänka systemets ljudvolym vidrör du knappen ”Ned” (-). Om du trycker samtidigt på knapparna (+) och (-) dämpas systemets ljudvolym.
		Ingångskällans ljudvolym är låg.	Öka ljudvolymen på ljudkällan.
		Svaga eller urladdade batterier.	Byt ut batterierna.
iPod är i pausläge.	Tryck på Spela-knappen på iPod eller fjärrkontrollen.		

Om du har frågor eller behöver ytterligare hjälp kan du besöka www.jbl.com. Dessa specifikationer kan ändras utan föregående varsel.

Fel	Tänkbart problem	Lösning
Går inte igång; grön lysdiod lyser inte	Väggadaptern är inte rätt isatt i JBL On Stage III P. Väggadaptern får ingen ström.	Kontrollera väggadapterns koppling. Sätt i väggadaptern i ett fungerande strömuttag. Testa vägguttaget med en lampa eller annan apparat.
Felmeddelande: "Apparaten är inte kompatibel med iPhone" visas på iPhone efter dockning till enheten.	iPhone har en äldre version av firmware.	Uppgradera iPhone firmware till den senaste versionen. Ta bort & docka iPhone till enheten igen.
Laddning		
iPod laddas inte.	Ingen ström till enheten.	Se till att vägguttaget eller grendosan har strömtillförsel. Se till att alla brytare för eluttaget/grendosan är på och att alla brytare för enheten är på.
	Fel adapter används.	Se till att rätt adapter används för din specifika iPod-modell.
		Se till att iPod-enheten är ordentligt införd i dockningsstationen.
	iPod-enheten har inte fullständig kontakt med dockningsstationen.	Ta bort & docka iPod till enheten igen.

JBL On Stage™ III Основные правила безопасности

Перед началом эксплуатации данного устройства необходимо ознакомиться со следующими мерами предосторожности:

- Обязательно сохраните инструкцию, она может понадобиться Вам в будущем.
- Используйте только входящие в комплект аксессуары. Использование деталей, не входящих в комплект устройства, может привести к нарушению его нормальной работы.
- В случае неправильной работы устройства обращайтесь в авторизованный сервисный центр.
- Во избежание удара током не разбирайте устройство.
- Никогда не разбирайте устройство для самостоятельного обслуживания и ремонта.
- Не используйте устройство в помещениях с высокой температурой воздуха, повышенной влажностью, в запыленных помещениях, избегайте попадания прямых солнечных лучей и не подвергайте вибрации. Используйте устройство вдали от открытого огня.
- Разместите устройство на горизонтальной устойчивой поверхности. Не бросайте устройство, не прикладывайте чрезмерные усилия к органам управления, не ставьте сверху тяжелые предметы.
- Не блокируйте вентиляционные отверстия устройства. Минимальное свободное расстояние вокруг устройства должно быть не меньше 10 мм.
- Для очистки устройства используйте мягкую сухую ткань. Не используйте жидкости и растворители.
- Отключайте устройство от сети питания выниманием вилки из розетки во время грозы, а также если устройство не используется в течение длительного времени.
- Утилизируйте отработанные элементы питания в соответствии с местными законами.
- Для полного отключения электропитания, вилку адаптера питания следует отсоединить от сети.
- Должен быть обеспечен свободный и беспрепятственный доступ к вилке адаптера питания во время эксплуатации.
- Маркировочная этикетка находится на нижней панели аппарата.
- Батарея питания не должна подвергаться чрезмерному тепловому воздействию, как например, воздействию солнечных лучей, огня и других подобных явлений.
- Следует избегать попадания жидкости на аппарат и на адаптер питания, и ни в коем случае не ставить на них какие-либо наполненные водой сосуды, например, вазы.
- Перед подключением или отключением аудиокабеля от наушников или от линейного выхода выключайте устройство. Это продлит срок службы Вашего устройства и поможет защитить от статического электричества. Ознакомьтесь с данным руководством, следуйте приведенным указаниям и сохраните руководство.



ПРИМЕЧАНИЕ:

До подключения плеера iPod к системе JBL On Stage III необходимо установить соответствующий переходник. При подключении плеера iPod убедитесь, что разъем плеера iPod совмещен с разъемом системы JBL On Stage III. Несоблюдение этого требования может вызвать необратимое повреждение разъема плеера iPod и вывести аппарат из строя.

ПРИМЕЧАНИЕ – ИСПОЛЬЗУЙТЕ ТОЛЬКО ИСТОЧНИКИ ПИТАНИЯ, РЕКОМЕНДОВАННЫЕ КОМПАНИЕЙ JBL. Использование источников питания других производителей может привести к повреждению устройства и аннулировать гарантию на устройство.

Важная памятка для всех электронных устройств:
Перед подсоединением или отсоединением аудиокабелей от разъемов источника или линейных выходов устройства, его рекомендуется выключить. Данная мера позволит продлить срок эксплуатации устройства, обеспечит его защиту от статического электричества и нежелательных повреждений.

ВАЖНОЕ ПРЕДУПРЕЖДЕНИЕ ДЛЯ ПОЛЬЗОВАТЕЛЕЙ ВСЕХ ЭЛЕКТРОННЫХ УСТРОЙСТВ:

Прежде чем подсоединять или отсоединять кабель наушников или кабель линейного выхода, рекомендуется выключить устройство. Это продлит срок службы устройства, предохранит прибор от статического электричества и предотвратит его возможное повреждение.

Декларация соответствия Федеральной комиссии связи США (FCC)

Данное устройство соответствует требованиям, изложенным в части 15 правил у едеральной комиссии связи США . у спользование устройства возможно при соблюдении двух условий: 1) данное устройство не может быть источником возникновения вредных помех; 2) данное устройство должно выдерживать воздействие любых помех, включая помехи, которые могут вызвать нарушение корректного режима функционирования.

Телевизионные и радиопомехи

Данное оборудование протестировано и соответствует ограничениям, предудявляемым к цифровым устройствам Класса В согласно части 15 Правил у едеральной Комиссии Связи. Данные ограничения должны обеспечить разумную защиту рабочей среды от вредных звуковых помех. Данное оборудование генерирует, использует и излучает высокочастотную унергию и, если его установить и использовать без учета инструкций, могут возникнуть радиопомехи. Тем не менее, нет никакой гарантии, что в данной рабочей среде радиопомехи не возникнут.

Если помехи существенно ухудшают качество приема радио и видеосигналов, то причину их возникновения можно определить путем включения и выключения оборудования. Помехи можно попытаться устранить одним или несколькими предложенными ниже способами:

- увеличить расстояние между узлами оборудования;
- подключить оборудование к другой розетке таким образом, чтобы питание оборудования и приемника осуществлялось от разных электроцепей;
- проконсультироваться у поставщика или у опытного специалиста по радиотехнике и телевидению;
- изменение или модификация оборудования, произведенная без специального разрешения комп

уранение, транспортирование, ресурс, утилизация.

Устройство рекомендуется хранить в складских или домашних условиях по группе "у" ГОСТ 15150 и при необходимости транспортировать любым видом гражданского транспорта в имеющейся индивидуальной потребительской таре по группе "у 2" ГОСТ 15150 с учетом ГОСТ у 50905 п.4.9.5. Место хранения (транспортировки) должно быть недоступным для попадания влаги, прямого солнечного света и должно исключать возможность механических повреждений.

Устройство не содержит вредных материалов и безопасно при эксплуатации и утилизации (кроме сжигания в неприспособленных условиях). у элементы питания должны утилизироваться согласно местному законодательству по охране окружающей среды.

Гарантии поставщика

Устройство JBL On Stage IIIIP соответствует утвержденному образцу. у изготовитель гарантирует соответствие устройства требованиям ГОСТ у МуК 60065-2002, ГОСТ у 51318.14.1-99, ГОСТ 22505-97, ГОСТ у 51515-99, ГОСТ у 51317.3.2-99, ГОСТ у 51317.3.3-99. При соблюдении владельцем правил эксплуатации, изложенных в настоящей инструкции, устройство обеспечивает безопасность и

улектромагнитную совместимость в полном объеме требований, подлежащих обязательной сертификации в системе ГОСТ у, не оказывает вредного воздействия на окружающую среду и человека и признано годным к эксплуатации.

Устройство имеет гарантийный срок эксплуатации 12 месяцев с момента покупки без учета времени пребывания в ремонте при соблюдении правил эксплуатации. Право на гарантию дается при заполнении сведений прилагаемого гарантийного талона. Гарантийные обязательства не распространяются на перечисленные ниже принадлежности изделия, если их замена предусмотрена конструкцией и не связана с разборкой изделия: монтажные приспособления, документацию, прилагаемую к изделию.

Наименование: JBL On Stage IIIIP

(уарегистрированная торговая марка).

у изготовитель: у арман у нтернешенал Компани

у ридический адрес изготовителя: 250 Кроссвейз Парк Драйв, Вудбери, Нью – орк 11797 США.

Страна изготовления Китая

у мпортер: ООО «уУМуУД» 107497, г. Москва, ул. у ркутская, д.11, к.1

распаковка

✘ккратно распакуйте систему JBL On Stage III P и проверьте наличие всех комплектующих:

1. JBL On Stage III P

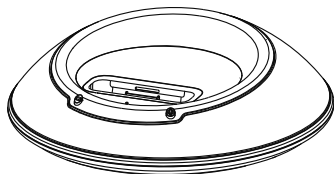

2. Сетевой адаптер

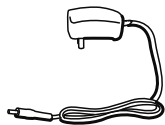

3. Пульт дистанционного управления

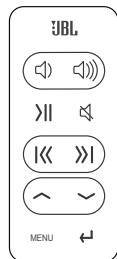

4. Док-переходник для iPod.



5. ьудиокабель (3,5 mm)



Ознакомление с системой JBL On Stage III P

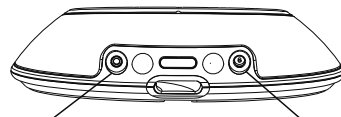

ьудиовход

Вход питания 12 В
постоянного тока

Переходники для плеера iPod



Подробная информация о подборе, установке и демонтаже док-переходников содержится на сайте www.jbl.com.

Для демонтажа переходника вставьте отвертку с плоским лезвием (в комплект не входит) в паз на задней панели док-переходника и поднимите вверх.

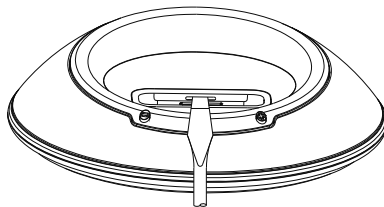
Убедитесь в том, что iPod надежно подсоединен к системе JBL On Stage III P при помощи соответствующего док-переходника.

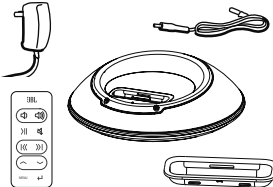
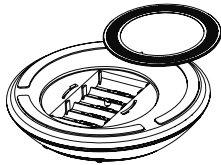
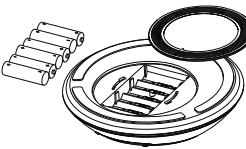
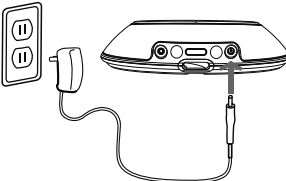

настройке системы JBL On Stage IIIР

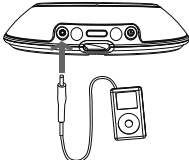
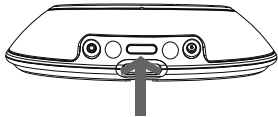
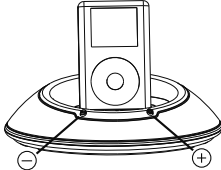
			
<p>1. хаспакуйте систему JBL On Stage IIIР, переходник, пульт дистанционного управления, сетевой адаптер и входной кабель. Внимательно прочитайте руководство пользователя.</p>	<p>2. Поверните крышку отсека для батареек, чтобы открыть его.</p>	<p>3. Установите шесть батареек типа АА в отделение для батареек.</p>	<p>4. Подсоедините сетевой адаптер к входу, обозначенному на задней панели JBL On Stage IIIР. Подключите сетевой адаптер к сетевой розетке или удлинителю.</p>
	<p>or</p> 		
<p>5. Подсоедините соответствующий переходник плеера iPod к системе JBL On Stage IIIР. Подсоедините iPod к док-переходнику или подсоедините аудиокабель к задней панели JBL On Stage IIIР. Подсоедините аудиокабель к источнику звука.</p>	<p>6. Нажмите кнопку Power (Питание) на задней панели системы JBL On Stage IIIР. Во включенном состоянии системы светится зеленый светодиод.</p>	<p>7. Отрегулируйте громкость, используя кнопку (+) для увеличения и (-) для уменьшения громкости. Для отключения звука системы нажмите обе кнопки одновременно. Для выхода из режима отключения звука нажмите любую из кнопок.</p>	

Утилизация элементов питания

Щелочные элементы питания не содержат опасных материалов и могут утилизироваться вместе с другими бытовыми отходами.

Перезаряжаемые элементы питания (например, никель-кадмиевые, никель-металгидридные, литиевые и литий-ионные) содержат вредные бытовые отходы и могут представлять собой чрезмерный риск для здоровья и безопасности. Отработанные материалы следует ликвидировать экологически приемлемыми способами. Для получения информации об экологически приемлемых способах сбора, переработки и ликвидации отработанных элементов питания обращайтесь к местным органам надзора за переработкой отходов.

ЭЛЕМЕНТЫ ПИТАНИЯ НЕОБХОДИМО ИЗВЛЕЧЬ ИЗ СИСТЕМЫ JBL ON STAGE IIIР ДЛЯ ПОДЗАРЯДКИ

Краткое руководство по настройке пульта дистанционного управления для системы JBL On Stage III

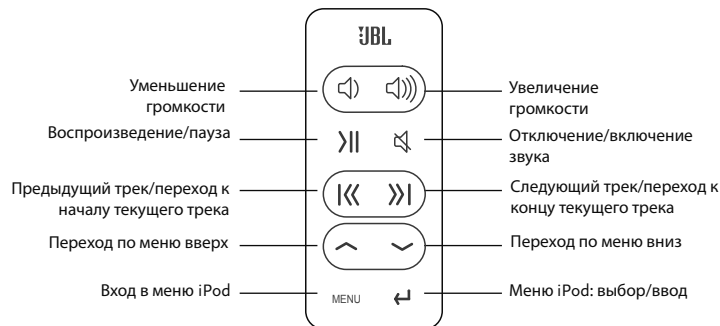

Технические характеристики пульта дистанционного управления системы JBL (10 кнопок)	
Способ передачи:	инфракрасное излучение
Частота:	38 кГц
Дальность действия:	около 6 м
Тип батареи:	CR2025 3В
Габариты:	
Ширина:	33 мм
Высота:	86 мм
Длина:	6 мм
Масса (с батареей):	34 г

Перемещение по меню
Включение плеера iPod:

Выключение плеера iPod:

Вызов меню iPod:
Перемещение по меню вверх:
Перемещение по меню вниз:
Возврат к предыдущему меню:
Выбор опции меню, трека или функции:

Управление воспроизведением музыки

Воспроизведение трека:
Внимание:

Пауза воспроизведения:

Переход к следующему треку:
Переход к предыдущему треку:
Переход к концу трека:

Переход к началу трека:

Увеличение громкости:
Уменьшение громкости:
Отключение звука:
Возврат к предыдущему меню:
Выбор меню, трека или функции:

Нажмите на любую кнопку на пульте дистанционного управления для включения плеера iPod.
Удерживайте кнопку воспроизведения/паузы в нажатом положении две секунды.
Нажмите кнопку MENU.
Нажмите кнопку Вверх.
Нажмите кнопку Вниз.
Нажмите кнопку MENU.
Нажмите кнопку выбора.

Нажмите кнопку воспроизведения/паузы.
Если iPod находится в режиме отображения основного меню, нажатие на кнопку воспроизведение/пауза вызовет воспроизведение всей музыки, записанной плеере iPod.
Во время воспроизведения трека нажмите кнопку воспроизведения/паузы.
Нажмите кнопку перехода к следующему треку.
Нажмите кнопку возврата к предыдущему треку.
Нажмите и удерживайте нажатой кнопку перехода к следующему треку.
Нажмите и удерживайте нажатой кнопку возврата к предыдущему треку.
Нажмите кнопку увеличения громкости.
Нажмите кнопку уменьшения громкости.
Нажмите кнопку отключения звука.
Нажмите кнопку MENU.
Нажмите кнопку выбора/ввода.

Система JBL On Stage IIIР – устранение неисправностей

Технические характеристики	Признак	возможная причина	решение
<p>Частотный диапазон: 70 Гц б 20 кГц Потребляемая мощность: Макс. 20 Вт Напряжение на входе: 12 В / 1,5 А Преобразователь JBL On Stage IIIР: (4) 1 Полный диапазон на канал</p> <p>Габариты: Диаметр: 190 mm Высота: 51 mm Вес системы: 0,51 кг</p> <p>батареи: базмер АА, Число: 6 Тип: щелочные, NiMh</p> <p>HE ПОБ66У– ТЕС6 66Т6 6Е6М6 666Н6 б Т6 ПОВ ОДНОВ6ЕМЕННО. HE ПОБ66У– ТЕС6 ПОБНОСТ66 б Ч6СТ6 ЧНО 66666 ЕНН6 М6 66Т6 6Е6М6 ОДНОВ6ЕМЕННО. Н66ОД66 б ЕС6 В С6 СТЕМЕ JBL ON STAGE IIIР 66Т6 6Е6 HE ПЕБЕ66666 б6 ТС6.</p>	<p>Качество звука</p>		
	<p>Отсутствие звука в акустической системе JBL On Stage IIIР.</p>	<p>Питание к системе не подается. Вилка блока питания подсоединена неправильно.</p>	<p>Удостоверьтесь в том, что блок питания подключен к функционирующему источнику питания и правильно подсоединен к системе JBL On Stage IIIР. Примечание: Если система JBL On Stage IIIР подключена к источнику напряжения, должен загореться зеленый индикатор питания.</p>
		<p>Отсутствие или низкий уровень звука.</p>	<p>Прикоснитесь к сенсорной панели повышения громкости (+) для выхода из режима отключения звука или повысьте уровень громкости. Примечание: При прикосновении к панели (б) уровень громкости системы понижается. При одновременном прикосновении к сенсорным панелям (+) и (б) система переходит в режим отключения звука.</p>
		<p>Низкий уровень громкости источника звука.</p>	<p>Повысьте уровень громкости источника звука.</p>
		<p>батареи полностью или частично разряжены.</p>	<p>бамените батареи.</p>
		<p>iPod находится в режиме паузы.</p>	<p>Нажмите кнопку воспроизведения на iPod или пульте дистанционного управления.</p>

Признак	возможная причина	решение
Питание отсутствует; зеленый светодиодный индикатор не светится.	Сетевой адаптер не подключен (или подключен не надёжно) к системе JBL On Stage III P. На сетевой адаптер не подается переменное напряжение питания.	Проверьте правильность подключения сетевого адаптера. Подсоедините сетевой адаптер к заведомо исправной розетке. Проверьте розетку, подключив к ней лампу или какой-либо другой прибор.
Сообщение об ошибке: «Прибор не совместим с iPhone» отображается на экране телефона после подключения прибора.	Прошивка телефона устарела.	Обновить прошивку iPhone до последней версии. Отключите и подключите снова iPhone к прибору.
Нарядка		
iPod не заряжается.	Питание сети не подается.	Убедитесь в исправности настенной розетки и кабеля питания, а также в надёжности подключения кабеля питания к розетке и системе. Убедитесь в том, что клавиша подачи питания к системе находится в активном состоянии.
	Используется несоответствующий адаптер.	Убедитесь, что вы используете адаптер, соответствующий именно вашей модели iPod.
		Убедитесь, что iPod полностью вставлен в док-станцию.
	Отсутствие полного контакта плеера iPod с док-станцией.	Отключите и подключите снова iPod к прибору

JBL is a trademark of Harman International Industries, Incorporated, registered in the United States and/or other countries.

* The trademark On Stage is used with permission of OSA International, Inc.

iPod is a trademark of Apple Inc., registered in the U.S. and other countries. iPhone is a trademark of Apple Inc. iPod and iPhone not included. "Made for iPod" means that an electronic accessory has been designed to connect specifically to iPod and has been certified by the developer to meet Apple performance standards. "Works with iPhone" means that an electronic accessory has been designed to connect specifically to iPhone and has been certified by the developer to meet Apple performance standards. Apple is not responsible for the operation of this device or its compliance with safety and regulatory standards.

JBL est une marque commerciale de Harman International Industries, Incorporated, déposée aux États-Unis et/ou dans d'autres pays.

* La marque commerciale On Stage est employée avec la permission d'OSA International, Inc.

iPod est une marque commerciale de Apple Inc., déposée aux États-Unis et dans d'autres pays. iPhone est une marque commerciale de Apple Inc. iPod et iPhone non inclus. « Made for iPod » signifie qu'un accessoire électronique a été conçu pour ce connecter spécifiquement à l'iPod et que sa conformité aux normes de performances Apple a été certifiée par son constructeur. « Works with iPhone » signifie que le dispositif électronique a été spécialement conçu pour se connecter à l'iPhone et qu'il est certifié par le développeur comme conforme aux normes de performance Apple. Apple n'est pas responsable du fonctionnement de ce dispositif ou de sa conformité avec les normes de sécurité ou réglementaires.

Harman Consumer Group, Inc.

8500 Balboa Boulevard, Northridge, CA 91329 USA

1.516.255.4525 (USA only)

www.jbl.com

© 2008 Harman International Industries, Incorporated. All rights reserved. Tous droits réservés.

Part Number: 950-0234-001 Rev. D

H A Harman International Company



®